

Nähmaschine W6 EU-7 Sticktisch

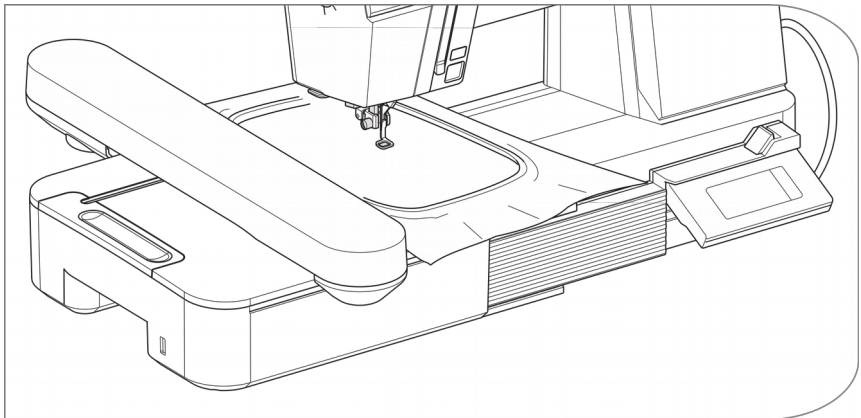

Gebrauchsanleitung

Produktname Sticktisch W6 EU-7

Herausgeber W6 Wertarbeit Projektierungs- und
Handelsgesellschaft mbH
Bredenbecker Straße 13 / D-30974 Wennigsen
E-Mail: info@w6-wertarbeit.de
www.w6-wertarbeit.de

Das Dokument ist urheberrechtlich geschützt. Alle Rechte bleiben vorbehalten. Das Kopieren, Vervielfältigen, Übersetzen oder Umsetzen in ein elektronisches Medium beziehungsweise in eine maschinenlesbare Form, als ganzes Dokument oder in Teilabschnitten, ist ohne Genehmigung der W6 Wertarbeit Projektierungs- und Handelsgesellschaft mbH nicht gestattet.

Ein Wort zu Beginn Vielen Dank für Ihren Einkauf.
Damit Ihnen die Bedienung leicht fällt, haben wir eine ausführliche Anleitung beigelegt. Sie soll Ihnen helfen, schnell mit Ihrem neuen Gerät vertraut zu werden. Bitte denken Sie an die Registrierung auf der Internetseite www.w6-wertarbeit.de unter dem Menüpunkt Service / Garantieregistrierung. Darüber hinaus bietet Ihnen W6 WERTARBEIT auf der eigenen Internetseite unter www.w6-wertarbeit.de unter dem Menüpunkt Service folgende kostenlosen Optionen an:

- Ein Einweisungs- und Anwendungsvideo speziell für den W6 EU-7 Sticktisch
- Pflege, Tipps und Tricks rund um den W6 EU-7 Sticktisch

Die W6-Nähideen auf der W6 Internet-Startseite unterstützen Sie mit kreativen Nähprojekten. Schauen Sie doch einfach einmal vorbei.

Bitte lesen Sie die Anleitung vor der Inbetriebnahme aufmerksam durch und beachten Sie auch die angeführten Sicherheitshinweise.

W6 Tipp



Diese Anleitung wird von Zeit zu Zeit überarbeitet. Sie finden die neueste Version unter Service / Hilfe / Ihr Maschinentyp / Downloads.

Abonnieren Sie unseren W6 Newsletter. Wir halten Sie stets aktuell und Sie nehmen an den wöchentlichen % - Aktionen teil

Wir wünschen Ihnen viel Freude an Ihrem neuen Gerät.

Ihre W6 WERTARBEIT



Der Firmensitz befindet sich in einer profanierten Kirche

Nun aber viel Spaß beim Entdecken Ihrer neuen
W6 Wertarbeit Stickeinheit EU-7.



WARNUNG

Bei der Benutzung der Stickeinheit sind stets grundlegende Sicherheitshinweise zu beachten. Lesen Sie vor der Inbetriebnahme dieses Gerätes alle Anweisungen durch.



Gefahr

Befolgen Sie die folgenden Anweisungen, um das Risiko eines Stromschlages zu mindern: Lassen sie das Gerät niemals unbeaufsichtigt, wenn es an den Netzstrom angeschlossen ist. Trennen Sie die Maschine und die Stickeinheit nach der Benutzung und vor der Reinigung immer vom Netzstrom.

Beachten Sie die folgenden Punkte im Umgang mit der Maschine:

- Lassen Sie sich beim Aufbau und Transport der Maschine helfen, wenn Sie schwanger sind.
- Achten Sie beim Auspacken darauf, dass Sie eine sichere Unterlage wählen, um die Maschine gefahrlos auszupacken.
- Halten Sie den Bereich um die Maschine frei von Tieren und Gegenständen.
- Benutzen Sie die Maschine stets auf einer stabilen, sauberen und geraden Unterlage.
- Halten Sie Kinder von der Maschine fern.
- Tauschen Sie defekte oder schadhafte Teile der Maschine sofort aus. Verwenden Sie nur Originalteile!
- Tauschen Sie regelmäßig die Nadeln. Abgenutzte oder beschädigte Nadeln bilden eine Gefahr.

- Ersatzteile und Werkzeuge müssen den vom Hersteller festgelegten technischen Anforderungen entsprechen! Dies ist bei Originalersatzteilen immer gewährleistet.
- Halten Sie die Fristen für wiederkehrende Wartungsarbeiten ein.
- Beseitigen Sie Störungen nur bei ausgeschalteter Maschine. Ziehen Sie zusätzlich den Netzstecker.
- Verändern, demontieren oder umgehen Sie niemals Sicherheitseinrichtungen.
- Nehmen Sie Sicherheitseinrichtungen niemals außer Betrieb.
- Nehmen Sie niemals bauliche Veränderungen an der Maschine vor.
- Betreiben Sie die Maschine niemals im Freien, wo sie den Witterungseinflüssen ausgesetzt ist.
- Schalten Sie die Maschine bei Fehlfunktion sofort aus.
- W6 WERTARBEIT bietet Vielnähern eine Inspektion (kostenpflichtig) nach einem Jahr an. Normalnäher sollten alle zwei bis vier Jahre die Möglichkeit einer Inspektion nutzen.

Inhaltsverzeichnis

Stickeinheit W6 EU-7.....	8
Hauptbestandteil Stickeinheit.....	8
Anbringen des Stickfußes.....	10
Anbringen des Adapters.....	12
Anbringen der Stickeinheit.....	13
Abbauen der Stickeinheit.....	21
Einrichtung der Stickeinheit.....	23
A. Bearbeitungsbildschirm.....	23
B. Stickmustersauswahl Taste.....	23
C. Schriftauswahl Taste.....	24
D. Stickarmpositionierung Taste.....	24
E. Einstellung Taste für Grundeinstellungen.....	24
e-i. Ton.....	24
e-ii. Kontrasteinstellung (Helligkeitseinstellung).....	24
e-iii. Kalibrierung Taste.....	25
e-iv. Sprache der Stickeinheit ändern.....	25
e-v. Optimierung der Stichdichte.....	25
F. Löschen-Taste.....	25
G. USB-Taste.....	25
H. Backup-Taste.....	25
Einrichtung des Stickrahmens.....	26
Einspannen des Stoffes.....	28
Benutzung der Schablone.....	30
Anbringen des Stickrahmens.....	31
Abbau des Stickrahmens.....	32
Auswahl von Stickmustern.....	32
Einstellen des Stickmusters.....	35
A. Rahmengröße.....	35
B. Stickmustersvorschau.....	35
C. Bearbeitung Taste.....	35
D. Löschen-Taste.....	35
E. Taste für Rahmengröße und Rahmenstopposition.....	36
F. Vergrößerungs-Taste.....	36
G. Speichern auf dem USB-Stick.....	36
H. Größenveränderungs-Taste.....	36
I. Taste zum Drehen.....	37

J. Taste zum Spiegeln / Positionieren.....	37
Die Einstellungen sind abgeschlossen.....	38
Stichmüstertabelle.....	40
Musterübersicht (Buchstaben).....	49
Fehlermeldungen.....	50
Auswahl von Buchstaben.....	52
Speichern von Buchstabenkombinationen und Farben.....	55
A. Die ausgewählten Buchstaben überprüfen.....	55
B. Die ausgewählten Buchstaben bearbeiten.....	55
C. Löschen von Buchstaben.....	55
D. Ändern von Farben.....	56
E. Speichern ausgewählter Buchstaben.....	56
F. Aufruf der gespeicherten Buchstaben.....	57
G. Löschen der gespeicherten Buchstaben.....	57
H. Nachdem Sie die Buchstaben ausgewählt haben.....	59
Einstellen der Buchstaben.....	59
A. Größenänderungs-Taste.....	60
B. Drehung / Richtungs- / Bogen-Taste.....	60
C. Spiegelungs- und Positionierungstaste.....	61
Buchstabenabstand verändern.....	62
Kontrollieren der Startposition.....	63
Das Abstickten von Stickmustern.....	63
Die Startseite enthält die folgenden Informationen:.....	64
Starten des Stickvorgangs:.....	65
Ansetzen von Buchstaben.....	68
Speichern der Stickdateien auf dem USB-Stick.....	70
Einlesen von Stickdateien über USB-Stick.....	71
Tipps zum Sticken.....	74
Wenn der Oberfaden reißt oder aufgebraucht ist.....	74
Wenn der Unterfaden auf der W6 Kunststoffspule aufgebraucht ist.....	75
Wenn der Strom, während des Stickvorganges ausfällt.....	76
Regulieren der Fadenspannung.....	77
A. Korrekte Fadenspannung.....	77
B. Oberfaden zu fest.....	77
C. Oberfaden zu locker.....	77
EG-Konformitätserklärung.....	78

Stickeinheit W6 EU-7

Die Stickeinheit erkennt automatisch, mit welcher W6 Nähmaschine Sie verbunden ist. Sollten Sie eine W6 N 5000 Exklusive oder eine W6 N 8000 Exklusive mit dieser Stickeinheit verbinden, erhöht sich die maximale Größe des Stickrahmens von 130mm x 200 mm auf 150 mm x 250 mm. Die extra großen Stickdateien können Sie nur auswählen, wenn Sie eine der beiden oben genannten Nähmaschinen mit dieser Stickeinheit verbinden.

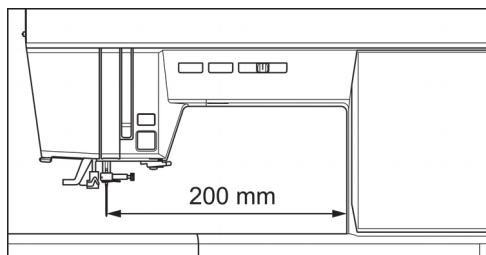

Hauptbestandteil Stickeinheit

1. Stickarm
2. Stickrahmenaufnahme
3. Touchscreen
4. Schiene zur Positionierung des Displays
5. Anschlusskabel
6. Verstellbare Füße
7. Auslösehebel für Stickeinheit
8. USB-Anschluß

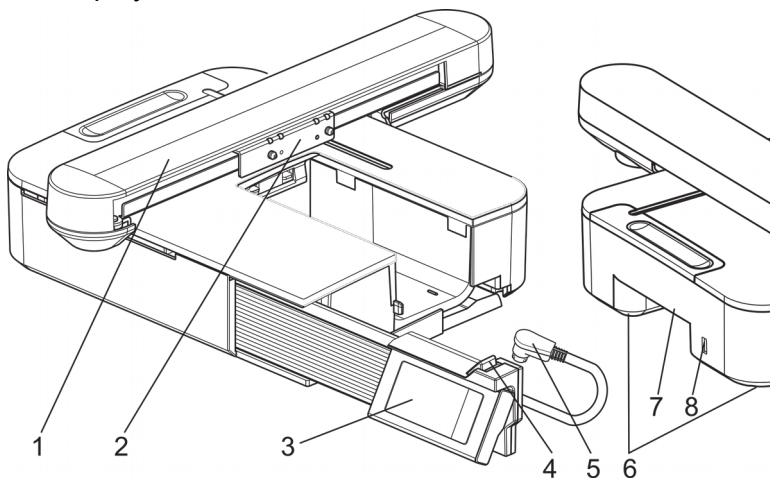

Touchscreen

- 9. LCD Touchscreen
- 10. OK-Taste
- 11. Löschen Taste (✕)
- 12. Zurück Taste (↶)
- 13. Stickfuß

Zubehör

- 14. USB-Stick
- 15. Zwischenstück
- 16. Großer Stickrahmen (13cm x 20 cm)
- 17. Große Schablone

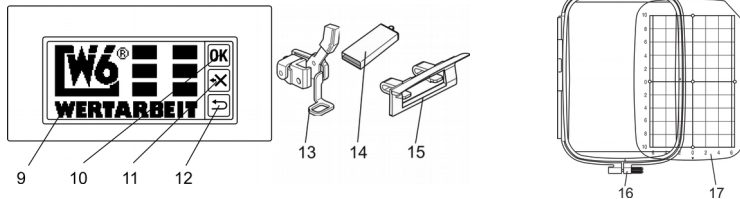

Achtung

Drücken Sie nicht zu stark auf den LCD-Bildschirm und benutzen Sie keine scharfen Gegenstände. Der Bildschirm wird dadurch beschädigt. Berühren Sie den Bildschirm nur mit Ihren Fingern.

Sonderzubehör (nicht im Lieferumfang enthalten)

- 18. Mittlerer Stickrahmen (10cm x 10cm)
- 19. Mittlere Schablone
- 20. Kleiner Stickrahmen (5cm x 4cm)
- 21. Kleine Schablone
- 22. Extra großer Stickrahmen (15cm x 25cm)*
- 23. Extra große Schablone

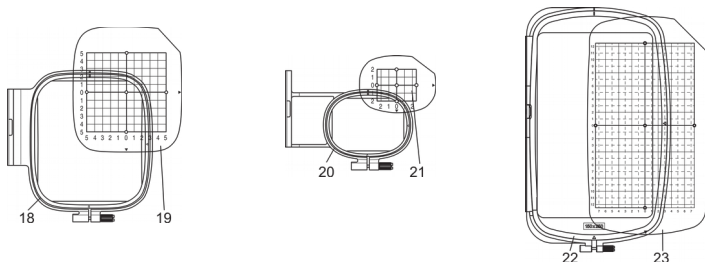

* Den extra großen Stickrahmen können Sie nur nutzen, wenn Sie eine W6 N 5000 Exklusive oder eine W6 N 8000 Exklusive mit dieser Stickeinheit verbunden haben.

Anbringen des Stickfußes

Zuerst müssen Sie den Stickfuß an Ihre Nähmaschine anbringen.

1. Schalten Sie Ihre Nähmaschine aus.

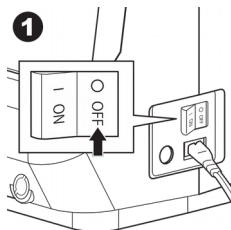

2. Drehen Sie das Handrad auf sich zu, bis die Nadel sich in der höchsten Position befindet.

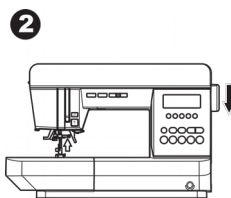

3. Heben Sie den Nähfuß mit dem Lüfterhebel an

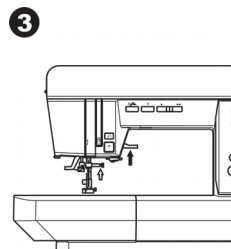

- Entfernen Sie den Nähfußhalter, indem Sie die Nähfußhalteschraube lösen.
(Siehe Bedienungsanleitung Nähmaschine)

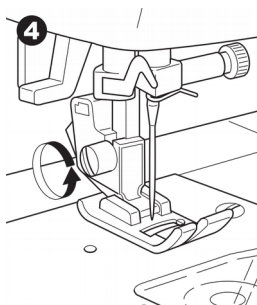

- Bringen Sie den Stickfuß an der Presserstange (A) so an, dass der Arm (B) des Fußes auf dem Schaft (C) der Nadelschraube aufliegt.

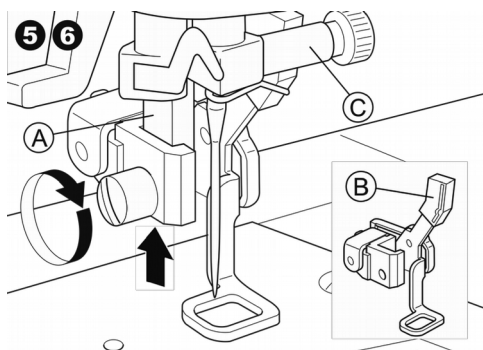

- Befestigen Sie den Stickfuß, indem Sie die Nähfußhalterschraube handfest anziehen.

Anbringen des Adapters bei den Maschinentypen W6 N 3300 Exklusive, W6 N 5000, W6 N 6000

Bei einigen Nähmaschinentypen ist es erforderlich einen Adapter als Zwischenstück zwischen der W6 Nähmaschine und dem Sticktisch anzubringen. Nur so lässt sich der Sticktisch bündig mit der Maschine verbinden.

Für das Anbringen der Stickeinheit an die W6 N 5000 Exklusive, W6 N 8000 oder W6 N 8000 Exklusive ist kein Adapter notwendig.

Sollten Sie eine W6 N 3300 Exklusive, W6 N 5000 oder eine W6 N 6000 mit dieser Stickeinheit verbinden, muss der Adapter montiert werden.

Bringen Sie den Adapter als Zwischenstück an und befestigen Sie diesen Adapter durch die 2 Haken an der Stickeinheit.
(Typ A)

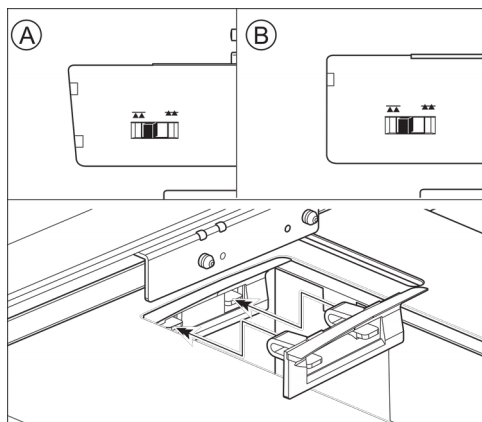

Anbringen der Stickeinheit



Achtung: Zur Vermeidung von Unfällen.



1. Schalten Sie die Maschine aus, bevor Sie die Stickeinheit anschließen.
2. Tragen Sie die Maschine nicht, wenn die Stickeinheit angeschlossen ist. Die Stickeinheit kann sich lösen und herunterfallen.

1. Schalten Sie die Nähmaschine aus.

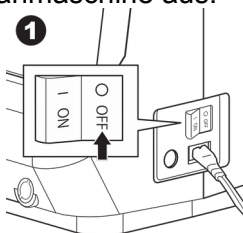

2. Entfernen Sie den Anschlagetisch von der Nähmaschine.

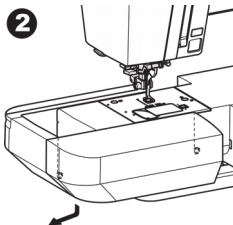

3. Versenken Sie den Transporteur, indem Sie den Hebel für die Transporteurversenkung nach links schieben.

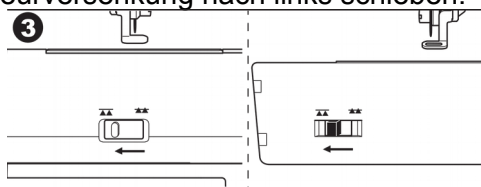

Achtung:

Nach dem Sticken, den Hebel für den Transporteur nach rechts stellen und das Handrad ca. 5 Umdrehungen nach vorn drehen, um den Transporteur vollständig wieder in die Ausgangsposition zu stellen.

4. Schieben Sie die Stickeinheit nach rechts in die Nähmaschine, bis die Stickeinheit in der Nähmaschine einrastet und somit fest mit der Maschine verbunden ist.

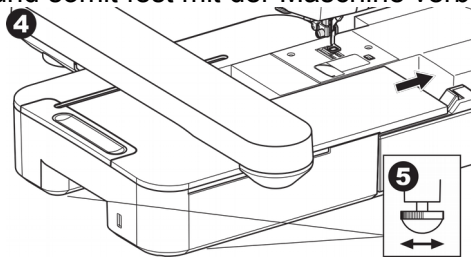

5. Stabilisieren Sie die Stickeinheit, indem Sie die drei verstellbaren Füße richtig in der Höhe einstellen, sonst besteht die Gefahr, dass die Stickerei sich verformt.
6. Stecken Sie den Stecker (A) des Anschlusskabels in die Buchse der Nähmaschine. Dabei muss das Kabel nach unten zeigen. (Die Anschlussbuchse befindet sich auf der rechten Seite der Maschine.)

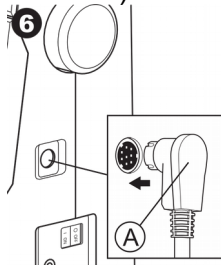

7. Bewegen Sie den Touchscreen auf der Schiene nach rechts, bis es klickt.

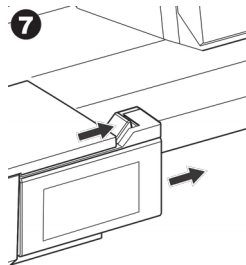

8. Schalten Sie die Nähmaschine ein. Der LCD Bildschirm der Stickeinheit zeigt den Startbildschirm für einige Sekunden und wechselt dann zur Abbildung 10.



9. **Achtung:** Wenn eine Meldung wie in Abbildung 9 angezeigt wird, dann ist ein Fehler aufgetreten. Schalten Sie die Maschine aus und prüfen Sie die Verbindung zwischen Maschine und Stickeinheit.

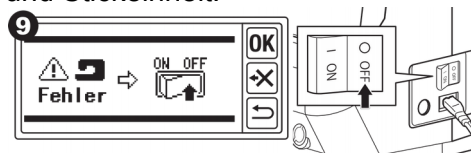

10. Die Anzeige fragt Sie, ob Sie den Transporteur versenkt haben. Wenn Sie dies wie in Schritt Nr. 3 in der Beschreibung getan haben, dann drücken Sie die „Ja“ - Taste.



(Wenn Sie den Transporteur nicht versenkt haben, dann drücken Sie die „Nein“ - Taste. Der Bildschirm zeigt dann Abbildung 10a an. In diesem Fall schalten Sie die Maschine aus, entfernen Sie die Stickeinheit, wie in diesem Kapitel beschrieben. Schieben Sie den Schalter für die Transporteurversenkung nach links und bringen Sie die Stickeinheit wieder an.)



Wenn Sie die Ja-Taste wie in Schritt 10 beschrieben betätigt haben, wird das LCD-Display entweder Darstellung 11 oder 12 anzeigen.

11. Bei dem Modell W6 N 3300 Exklusive erscheint die Darstellung 11. Die Maschine verfügt über eine manuelle Fadenspannung. Bewegen Sie die Oberfadenspannung nach links, wie auf der Abbildung dargestellt, bis ans Ende der Markierung hinter "Auto". Betätigen Sie danach die Ok-Taste. Der LCD-Bildschirm wird danach Darstellung 12 anzeigen.

Wenn Darstellung 12 erscheint und Darstellung 11 nicht angezeigt wurde, hat Ihre Maschine eine computergesteuerte Oberfadenspannung.

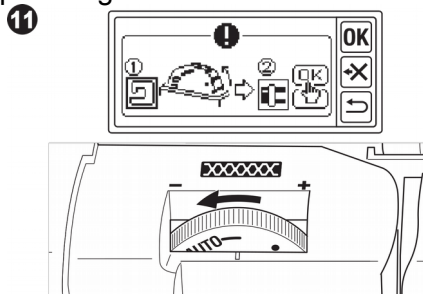

Hinweis:

Die Oberfadenspannung kann je nach Garnstärke oder Material geändert werden. Korrigieren Sie beim Sticken die Fadenspannung am Nähmaschinendisplay maximal um einen 0,1 Punkt nach unten.

12. Die Abbildung zeigt an, dass der Stickarm sich in Bewegung setzen wird. Den Stickarm nicht berühren und alle Gegenstände aus der Reichweite des Stickarms entfernen. Drücken Sie die „Ja“ - Taste. Der Stickarm geht in die Startposition. Das Display zeigt das Ausgangsbild.

12

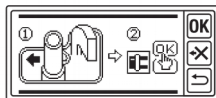
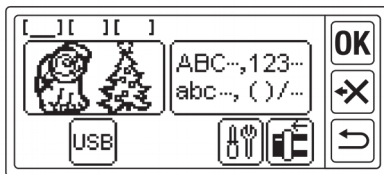

Hinweis:

Wenn bis zu diesem Zeitpunkt Fehlermeldungen auftreten, siehe "Fehlermeldungen" dann korrigieren Sie diese.

Achtung:

Den Stickarm nicht mit Gewalt bewegen oder zusammen mit der Maschine tragen. Der Stickarm kann dabei abbrechen.

Neigungswinkel des Displays einstellen Heben Sie das Display von unten an und ziehen Sie es leicht nach vorne. Um es wieder umzuklappen, schieben Sie es wieder zurück.

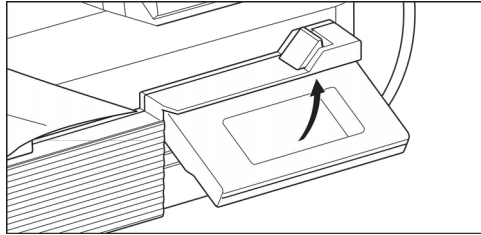

Achtung:

Bewegen Sie das Display nicht mit Gewalt.
Es kann sonst abbrechen.

Dinge, die Sie vor dem Sticken beachten müssen:

Diese Stickeinheit ist nur für den Hausgebrauch bestimmt - nicht für den gewerblichen Einsatz.

W6 Voraussetzungen zum erfolgreichen Sticken:

Die W6 Nähmaschine und die Stickeinheit müssen viel Platz haben, damit der Stickrahmen sich ausreichend im Stickvorgang bewegen kann

- Verwenden Sie nur original W6 Titanium Nadeln 75 - 90 oder W6 Blue Tip Nadeln der Stärke 75, W6 Nadeln Super Stretch 90 (HAX1SP) Tauschen Sie die Nadeln regelmäßig, denn keine Nadel hat das ewige Leben!
- Verwenden Sie nur original W6 Näh- und Stickgarn.
- Verwenden Sie einen weißen oder schwarzen W6 Stickunterfaden.
- Verwenden Sie W6 original Kunststoffspulen.
- Verwenden Sie immer W6 Stickklebevlies. Spannen Sie das W6 Stickklebevlies zwingend stramm in den Stickrahmen ein. Achten Sie darauf, dass sich keine Falten bilden.

Ein ausführliches Anwendungsvideo zur Verwendung der Stickeinheit finden Sie auf unserer W6 Internetseite unter Service / Hilfe / Stickeinheit EU-7 / Videos

Wir empfehlen Ihnen zum Kennenlernen der Stickeinheit ein Stickmuster aus dem Speicher der Einheit zu sticken. Probieren Sie doch einmal das Muster Nummer 016 aus.

W6 Tipp:

- Bei elastischen Stoffen, Jersey, Seide oder Frottee muss wasserlösliches W6 Vlies zusätzlich oben auf den Stoff gelegt werden. Dadurch wird eine Beschädigung des Stoffes während des Stickvorgangs vermieden.
- Nach dem Stickvorgang das wasserlösliche W6 Vlies mit einer mit Wasser gefüllten Sprühflasche entfernen.

Arbeiten Sie die folgende Punkte gewissenhaft ab:

Nehmen Sie sich die Zeit, die Nähmaschine korrekt einzufädeln. Nur dann kann ein optimales Stickbild entstehen.

Bedenken Sie: 95 % aller Spannungsprobleme beim Stickern entstehen durch falsches Einfädeln der Nähmaschine.

1. Oberfaden: Vor jedem Garnwechsel die Nadel-Funktionstaste betätigen, damit sich der Fadengeber in die optimale Position stellt.
Der Nähfuß muss in der oberen Position eingerastet sein. Den Oberfaden an der Garnrolle festhalten und sehr stramm in die Fadenspannung einziehen (von Punkt 1-6). Dabei sollte ein hörbar knirschendes Geräusch entstehen.
2. Ein Video zum optimalen Einfädeln (nur 4 min. lang) finden Sie auf unserer W6-Internetseite unter Service / Hilfe / Modellbezeichnung.
3. Unterfaden: Die Spule in der linken Hand nehmen, der Faden muss dann auf der linken Seite herunterlaufen. Der rechte Daumen / Zeigefinger drückt die Spule fest herunter, so dass die Spule sich nicht mehr bewegen kann. Der Unterfaden muss straff in die Fadenspannung eingefädelt werden.

Wichtig: der Faden produziert zwischen 7 Uhr und 9 Uhr (wenn Sie eine Armbanduhr daneben halten) mehrere hörbare Geräusche beim Einrasten in die Unterfadenspannung.

4. Holen Sie vor Stickbeginn den Unterfaden hoch. Erst danach schließen Sie die durchsichtige Kunststoffabdeckung des Spulenträgers.
5. Führen Sie bei Ihrer W6 Nähmaschine regelmäßig Pflege- und Wartungsarbeiten durch, wie auf der W6 Internetseite unter Service / Hilfe/ Ihr W6 Gerätetyp beschrieben. Nur ein gepflegtes, von Fadenresten, Nähstaub und Flusen befreites Greifersystem kann ein sauberes Stickbild erzeugen.
6. Korrigieren Sie die Fadenspannung nur bei Bedarf maximal einen Punkt nach unten. (Steht Ihre Fadenspannung z.B. auf dem Punkt 05, wird die Fadenspannung maximal auf den Punkt 04 korrigiert.)
7. Bitte beachten Sie: Bei Stickbildern ist es völlig normal, dass eine Umrandung nicht immer exakt auf dem Rand des Stickbildes liegt.
Ein Zwischenraum zwischen dem Stickbild und der Umrandung stellt somit kein Mangel an der Stickeinheit dar. Das zu bestickende Material kann sich durch die Stickerei in der Größe und Form verändern.
8. Sie haben eine Fremddatei aus dem Internet erworben? Die per USB-Stick eingelesene Stickdatei ist fehlerhaft? Das Stickmuster muss auf den zu bestickenden Stoff und die Stoffdichte angepasst werden.
Verwenden Sie hierzu die W6 Sticksoftware.
9. Beachten Sie beim Abbau des Sticktisches unsere Betriebsanleitung

Abbauen der Stickeinheit

1. Entfernen Sie den Stickrahmen vom Stickarm.
2. Drücken Sie die Stickarmpositionierungstaste (A) (Wenn das Ausgangsbild nicht angezeigt wird, dann lassen Sie die "Zurück" Taste längere Zeit gedrückt)

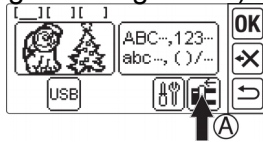

3. Wenn die Abbildung wie in Bild 3 gezeigt erscheint, dann berühren Sie den Stickarm nicht und achten Sie darauf, dass keine Gegenstände an der Rückseite des Stickarms liegen. Drücken Sie die "Ja" Taste. Der Stickarm fährt in die Ruheposition.

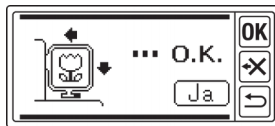

4. Schalten Sie die Nähmaschine aus.

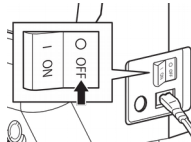

5. Ziehen Sie die Stecker (B) aus den Buchsen.

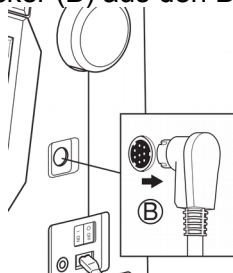

6. Klappen Sie den Touchscreen runter und schieben Sie ihn nach ganz links.

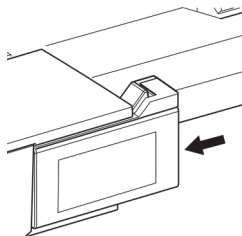

7. Um die Stickeinheit zu entfernen, betätigen Sie den Auslösehebel (C) befindet sich mittig auf der linken Seite des Sticktisches. Ziehen Sie die Stickeinheit nach links heraus.



8. Stecken Sie das Verbindungskabel nach jedem Benutzen in die dafür vorgesehene Halterung. Die Öffnung der Halterung befindet sich am Sticktisch.

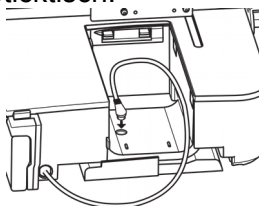

9. An der W6 Nähmaschine schieben Sie den Schalter für die Transporteurversenkung nach rechts. Drehen Sie das Handrad ca. 5 Umdrehungen zu Ihrer Nase. Der Transporteur ist wieder in der Ausgangssituation.

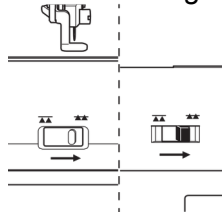

Einrichtung der Stickeinheit

1. Wenn Sie die Stickeinheit korrekt angebracht haben, dann erscheint das Ausgangsbild auf dem Bildschirm.

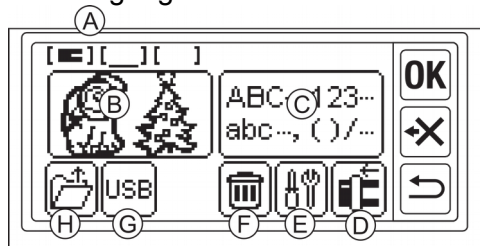

A. Bearbeitungsbildschirm

Sie können 3 Muster oder Buchstaben miteinander kombinieren. Wenn Sie die Stickeinheit einschalten, erscheinen 3 leere Platzhalter und der erste Platzhalter wird auf dem Display durch Unterstreichen hervorgehoben.

Der jeweils Unterstrichene Platzhalter ist aktiv. Wenn Muster oder Buchstaben eingefügt werden, erscheinen schwarze Markierungen in dem Platzhalter. Siehe Einstellung des Stickmusters.

B. Stickmustersauswahltaste

Sie können ein Stickmuster auswählen, indem Sie diese Taste betätigen. Siehe "Auswahl eines Stickmotivs".

C. Schriftauswahl-taste

Wenn Sie diese Taste drücken, dann können Sie verschiedene Buchstaben wählen. Siehe Auswahl von Buchstaben.

D. Stickarmpositionierungstaste

Wenn Sie den Stickvorgang beendet haben und die Stickeinheit abbauen wollen, dann drücken Sie diese Taste. Der Stickarm fährt anschließend in die Ruheposition.

Wenn Sie die Taste erneut drücken, dann fährt der Stickarm in die Startposition.

E. Einstellungstaste für Grundeinstellungen

Das Menü "Einstellungen" kann über diese Taste aufgerufen werden. Ändern Sie die gewünschte Einstellung und bestätigen Sie Ihre Eingabe mit der Taste "Ok". Sie befinden sich nun wieder im Hauptmenü.

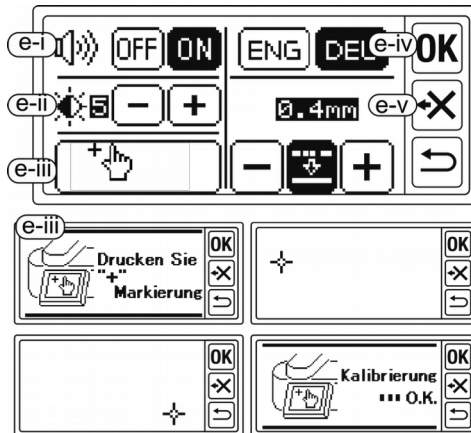

e-i. Ton

Wenn Sie die "Off" - Taste drücken, dann wird der Ton abgeschaltet. Wenn Sie die "On" - Taste drücken, dann wird der Ton eingeschaltet.

e-ii. Kontrasteinstellung (Helligkeitseinstellung)

Sie können den Kontrast des Bildschirms einstellen. Drücken Sie die "+" oder "-" Taste und der Kontrast wird stärker oder schwächer. (Voreinstellung 5)

e-iii. Kalibrierungstaste

Wenn Sie feststellen, dass auf dem Bildschirm der Druckpunkt nicht mit der Anzeige übereinstimmt, dann muss der Bildschirm kalibriert werden, indem Sie diese Taste drücken. Drücken Sie auf die “+” Markierungen die nacheinander an zwei Stellen des Bildschirms angezeigt werden. Nach der Kalibrierung erscheint wieder der Startbildschirm.

e-iv. Sprache der Stickeinheit ändern Wenn Sie die Sprache der Stickeinheit ändern wollen, drücken Sie auf diese Taste. Die Abkürzung ENG steht für Englisch und die Abkürzung DEU steht für Deutsch.

e-v. Optimierung der Stichdichte Sollte die Stichdichte zu hoch für das zu bestickende Material sein, kann der Faden reißen oder Schlaufen bilden. Durch die Optimierung der Stichdichte, können zu kurze Stiche entfernt werden. Drücken Sie auf die Taste in der Mitte des Bildschirms, um diese Funktion zu aktivieren. Die Taste wird nun farblich hervorgehoben. Drücken Sie die Tasten “-” und “+”, um die Stichdichte zu verändern.

Achtung: Sollten Sie die Grundeinstellungen verändert haben, bleiben diese Werte dauerhaft gespeichert.

F. Löschen-Taste (Diese Taste erscheint nur, wenn Muster oder Buchstaben eingefügt wurden.) Wenn Sie diese Taste betätigen, werden alle eingegebenen Muster und Buchstaben gelöscht.

G. USB-Taste Sie können selbst erstellte Muster oder Buchstabenkombinationen auf dem USB-Stick speichern. Um den USB-Speicher zu lesen, drücken Sie bitte diesen Knopf.

H. Backup-Taste

(Dieser Knopf erscheint nur, wenn die Daten noch erhalten sind) Die Einheit ist bei einem Stromausfall in der Lage, das letzte Muster zu speichern, welches von Ihnen bearbeitet wurde. Diese Taste erscheint nicht während des Normalbetriebs. Siehe Kapitel „Wenn der Strom während des Stickvorgangs ausfällt“.

Einrichtung des Stickrahmens

Vorbereitung des Stoffes, des Garns und der Nadeln. Um gute Ergebnisse zu erzielen, muss der zu bestickende Stoff mit Hilfe von Stickvlies stabilisiert werden. Stickvlies bekommen Sie auf www.w6-wertarbeit.de unter Zubehör.

Oberfaden

Wir empfehlen die Verwendung von Original W6-Stickgarn 1000m in 415 Farben.

Damit erzeugen Sie ein optimales Stickbild.

Unterfaden

Wir empfehlen die Verwendung von Original W6-Stickunterfaden, 1000m in den Farben weiß oder schwarz.

Damit erzeugen Sie ein optimales Stickbild.

Nadeln

Verwenden Sie nur original
W6 Titanium Nadeln 75 – 90,

W6 Blue Tipp 75,

W6 Nadeln Super Stretch 90.

Damit erzeugen Sie ein optimales Stickbild.

Auswahl des Stickrahmens

Es gibt 4 verschiedene Rahmengrößen:

- A: Großer Stickrahmen (Im Lieferumfang enthalten)
Stickfläche 13cm X 20cm.

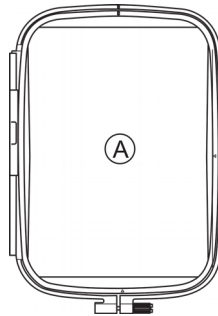

- B: Mittlerer Stickrahmen (Sonderzubehör)
Stickfläche 10cm X 10cm.

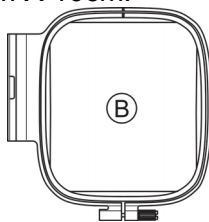

- C: Kleiner Stickrahmen (Sonderzubehör)
Stickfläche 5cm X 4cm. Dieser Rahmen kann für
Monogramme oder Namenstickereien verwendet
werden.

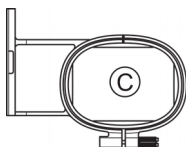

- D: Extra großer Stickrahmen (Sonderzubehör)
Stickfläche 15cm X 25cm.

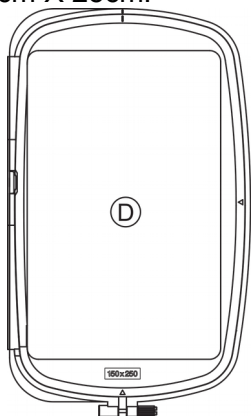

Achtung: Zur Vermeidung von Unfällen. Wenn Sie ein Muster oder Buchstaben vorausgewählt haben, dann muß zwingend der passende Rahmen ausgewählt werden. Eine falsche Rahmenwahl führt zu Nadelbrüchen oder Beschädigungen des Rahmens. Das ist kein Garantiefall.

Rahmenauswahl bei: W6 N 5000 exkl., W6 N 8000 exkl.

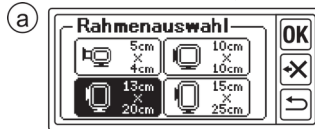

Rahmenauswahl bei: W6 N 3300 exkl., W6 N 5000,
W6 N 6000, W6 N 8000.

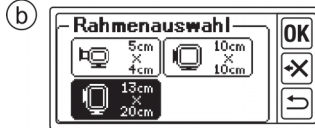

Einspannen des Stoffes

1. Lösen Sie die Schraube (a) am äußeren Teil des Stickrahmes (b) und entfernen Sie den inneren Stickrahmen (c).

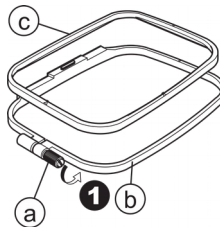

2. Legen Sie den äußeren Stickrahmen auf einen glatten Tisch.



3. Legen Sie das W6 Stickklebevlies auf den äußeren Stickrahmen. Bitte bei jedem Stickvorgang beachten, benutzen Sie geeignete W6-Sticknadeln, W6- Stickgarn und W6-Kunststoffspulen. Spannen Sie das W6 Stickklebevlies stramm in den Rahmen ein. Das Stickklebevlies darf keine Wellen oder Falten bilden sondern muss glatt und stramm in den Rahmen eingespannt werden.

Tipp: Bei elastischen Stoffen, Jersey, Seide, Frottee, Vlies muss wasserlösliches W6 Vlies auf den oberen Stoff gelegt werden.

4. Achten Sie darauf, dass die “-I->” Markierung von dem inneren und dem äußeren Rahmen übereinstimmt. Drücken Sie jetzt den inneren Rahmen mit dem W6 Stickklebevlies in den äußeren Rahmen hinein, bis der innere und der äußere Rahmen sich auf gleicher Höhe befinden.

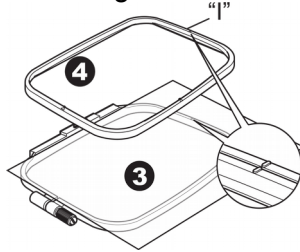

5. Ziehen Sie die Schraube am äußeren Rahmen jetzt handfest an.
6. Ziehen Sie die Oberschicht des W6 Stickklebevlieses ab. Die klebende Seite des W6 Stickklebevlieses befindet sich nun auf der Oberseite.

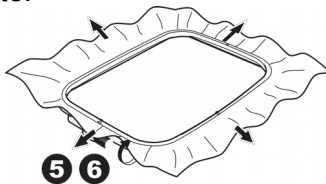

7. Legen Sie nun den zu bestickenden Stoff ohne Falten oder Wellen auf die klebende Stickklebevlies Seite.

Tipp: Bei elastischen Stoffen, Jersey, Seide, Frottee, Vlies muss wasserlösliches W6 Vlies auf den oberen Stoff gelegt werden.

8. **Achtung:** Bei großen Mustern, ab Muster 121, müssen Sie das Stickklebevlies doppelt unter den Stoff kleben. Spannen Sie dann das doppelte unterlegte W6 Stickklebevlies mit dem unterklebten Stoff in den Stickrahmen ein. Damit erreichen

Sie eine optimale Stabilisierung des Stoffes und des Musters.
Das eingespannte Stoffstück mit dem doppelt unterklebten
W6 Stickklebevlies darf keine Wellen oder Falten aufweisen.
Bei Nichtbeachtung entsteht kein optimales Stickbild.

Bei Problemen oder Unklarheiten empfehlen wir Ihnen auf der
W6 Internetseite unter Service/ Hilfe Stickeinheit EU7 /unsere
Videos.

Benutzung der Schablone

Die Schablone hilft Ihnen bei der Platzierung der Stickerei

1. Markieren Sie Hilfslinien auf dem Stoff Muster: Mittellinien "A"
und "B" Buchstaben: Mittellinien "C" und "D"

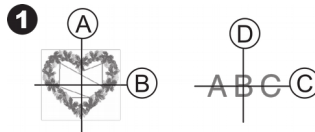

2. Legen Sie die Schablone (E) in den inneren Rahmen, sodass
die Pfeile "Δ" auf der Schablone mit den Pfeilen auf dem
inneren Rahmen übereinstimmen.
3. Legen Sie den inneren Rahmen zusammen mit der
Schablone auf den Stoff. Die Mittellinien müssen mit der
Markierung auf dem Stoff übereinstimmen.

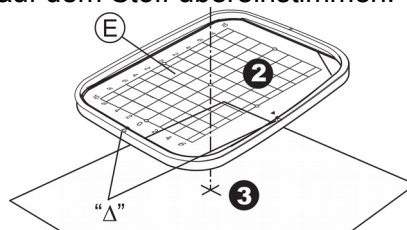

4. Halten Sie den Stoff fest und drücken Sie den inneren
Rahmen mit dem Stoff in den äußeren Rahmen.

5. Ziehen Sie die Falten, Wellen oder Unregelmäßigkeiten auf dem Stoff glatt und schrauben Sie die Schraube am äußeren Rahmen fest.
6. Entfernen Sie die Schablone

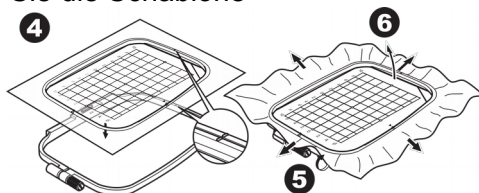

Anbringen des Stickrahmens

1. Heben Sie die Nadel und den Stickfuß an.
2. Schieben Sie den Stickrahmen mit der "I" Markierung nach hinten unter den Stickfuß.

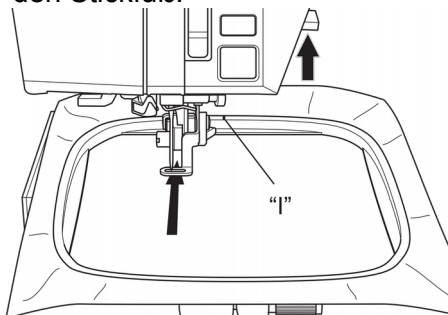

3. Schieben Sie die beiden Stifte der Stickrahmenhalterung in den Stickrahmen bis dieser einrastet.

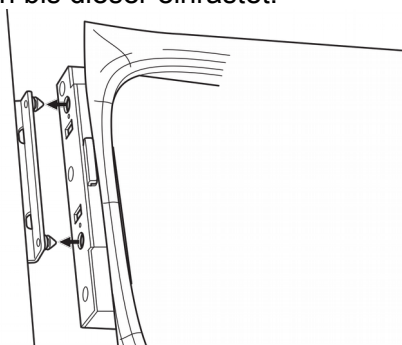

Abbau des Stickrahmens

Drücken Sie auf den Auslösehebel (A) . Sie können den Stickrahmen entfernen.

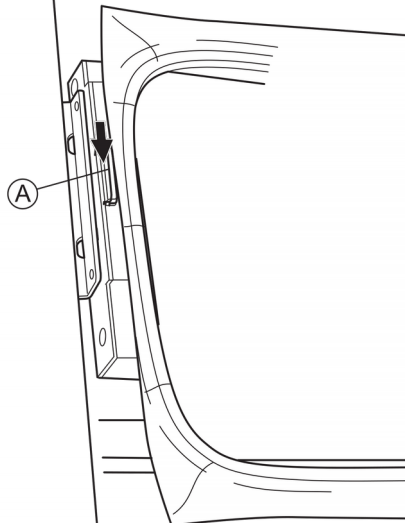

Auswahl von Stickmustern

Die Stickeinheit verfügt über 150 Stickmuster.
(Siehe Musterübersicht)

Achtung: Sollten Sie eine Nähmaschine W6 n 3300 Exkl. W6 N 5000 oder eine W6 N 8000 mit der Stickeinheit EU 7 verbinden, dann werden die Muster für den extra großen Stickrahmen automatisch ausgeblendet.

Verbinden Sie eine Nähmaschine W6 N 5000 Exkl. oder W6 N 8000 Exkl. mit der Stickeinheit EU 7, dann werden die Muster für den extra großen Stickrahmen automatisch angezeigt.

Um ein Stickmuster auszuwählen führen Sie bitte folgende Schritte aus.

1. Wenn Sie die Stickeinheit korrekt angebracht haben, dann zeigt das Display den Startbildschirm.
2. Drücken Sie die Stickmustersauswahl taste (A)

1
2

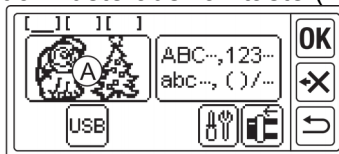

3. Die ersten 6 Stickmuster erscheinen auf dem Bildschirm. Drücken Sie Taste (B) um nach oben zu blättern und Taste (C) um nach unten zu blättern bis das gewünschte Stickmuster erscheint.

3

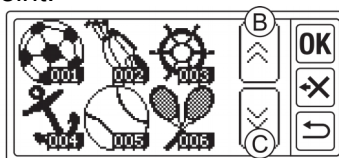

4. Drücken Sie direkt auf das gewünschte Stickmuster.

4

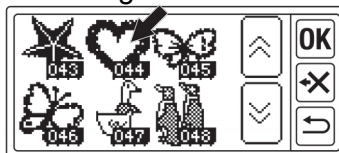

5. Es wird das gewählte Muster und die Größe angezeigt. An dieser Stelle können Sie durch drücken der Aufwärts- bzw. Abwärtstaste das davor oder dahinter befindliche Stickmuster anwählen.

5

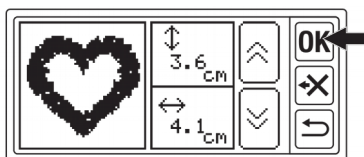

6. Die Einstellung für die Rahmengröße wird auf dem Display angezeigt. Wählen Sie die gewünschte Rahmengröße aus. Ihre Auswahl wird farblich hervorgehoben. Der Rahmen muss größer als das ausgewählte Muster sein.

7. Betätigen Sie die Ok-Taste

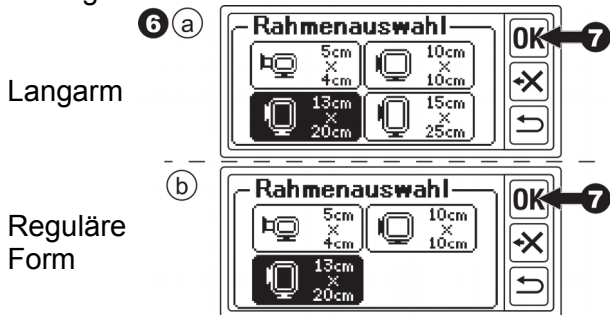

8. Der Bildschirm wird die Rahmenpositionsseite anzeigen. Sie können die Rahmenstop-Position für den Farbwechsel einstellen. Drücken Sie die Taste, wo die Maschine stoppen soll. Der Knopf wird farblich hervorgehoben.



9. Betätigen Sie die OK-Taste.

10. Die Einstellungsseite wird auf dem Bildschirm angezeigt. Sie können die Einstellungen des gewählten Musters ändern.



Einstellen des Stickmusters

Wenn Sie das gewünschte Stickmuster ausgewählt haben, wird auf dem LCD-Bildschirm die Einstellungsseite angezeigt. Sie können das Musters auf dieser Seite verändern.

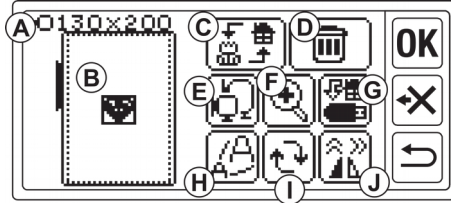

A. Rahmengröße

Die gewählte Rahmengröße wird angezeigt. Sie können die Rahmengröße ändern, indem Sie die Taste E betätigen.

B. Stickmustervorschau

Der ausgewählte Rahmen, die zu bestickende Fläche (gepunktete Linie) und das Stichmuster werden angezeigt. Alle ausgewählten Einstellungen werden hier angezeigt.

C. Bearbeitungstaste

Diese Stickeinheit kann 3 verschiedene Muster oder Buchstabenkombinationen zur gleichen Zeit anzeigen. Sie können die Einstellungen für jedes Muster oder jede Buchstabenkombination einzeln ändern, indem Sie diese Taste betätigen.

Wenn Sie nur ein Muster oder Buchstaben ausgewählt haben, ertönt ein dreifacher Piep-Ton, wenn Sie diese Taste betätigen. Wenn Sie 2 oder 3 Muster oder Buchstaben ausgewählt haben, werden die aktiven Muster oder Buchstaben entsprechend gekennzeichnet. Aktive Muster oder Buchstaben werden durch eine rechteckige Umrandung hervorgehoben. (Bild B).

D. Löschen-Taste

Wenn Sie diese Taste betätigen, werden aktive Muster und oder Buchstaben gelöscht.

E. Taste für Rahmengröße und Rahmenstopposition

Sie können die Rahmengröße und die Rahmen-Stop-Position durch Betätigung dieser Taste ändern.

F. Vergrößerungs-Taste

Wenn Sie diese Taste betätigen, wird das Muster vergrößert dargestellt. Betätigen Sie die "oben" Taste (f1) oder die "unten" Taste (f2), um die Ansicht zu An welcher Stelle des Rahmens Sie sich zur Zeit befinden, wird durch das schwarze Rechteck hervorgehoben. (f3) Wenn Sie die "Zurück" Taste betätigen, kehren Sie zum Einstellungsbildschirm zurück.

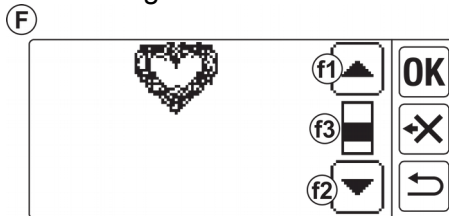

G. Speichern auf dem USB-Stick

Sie können selbst zusammengestellte Muster oder Buchstabenkombinationen und die jeweiligen Einstellungen auf dem USB-Stick speichern.

H. Größenveränderungs-Taste

Wenn Sie diese Taste betätigen, erscheint das Größenveränderungs-Menü.

Betätigen Sie die + oder - Taste um das Muster zu vergrößern oder zu verkleinern. Das Muster kann in 5% Schritten verändert werden bis hin zu einem Maximum / Minimum von +/- 20%. Wenn die Größe des Musters die Größe des stickbaren Bereichs übersteigt, können Sie die Größe nicht mehr verändern. Wenn Sie die Ok-Taste oder die Zurück- Taste betätigen, können Sie zum Einstellungsbildschirm zurückkehren.

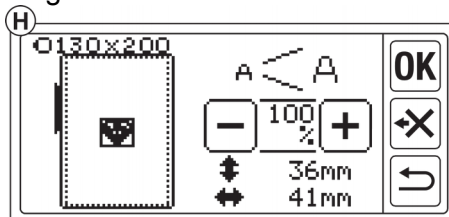

I. Taste zum Drehen

Wenn Sie diese Taste betätigen, öffnet sich das Rotationsmenü. Jede der Tasten wird das Muster um $1^\circ/5^\circ$ oder 90° im Uhrzeigersinn / gegen den Uhrzeigersinn drehen. Die gewählte Grad-Anzahl der Drehung wird im Feld i1 angezeigt.

Ausgehend vom ausgewählten Rahmen oder Stickmuster kann die Rotation über den stickbaren Bereich hinausragen.

Wenn dieser Fall eintritt, ertönt ein dreifacher Piep-Ton und die Rotation wird nicht durchgeführt. Wenn Sie die Ok-Taste oder die Zurück-Taste betätigen, können Sie zum Einstellungsbildschirm zurückkehren.

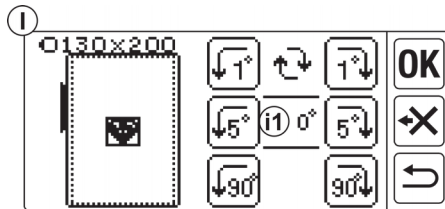

J. Taste zum Spiegeln / Positionieren

Wenn Sie diese Taste betätigen, wird das Spiegelungs- / Positionierungsmenü aufgerufen. Auf dem Bildschirm kann nun die Position des Stickmusters durch Betätigung der 4 Pfeiltasten verändert werden. (j1-4) Wenn einer dieser Pfeiltasten betätigt wird, bewegt sich der Stickrahmen in die entsprechende Richtung. Wenn Sie die Taste gedrückt halten, bewegt sich der Rahmen fortwährend in die entsprechende Richtung. Wenn Sie die Spiegelungstasten (j5) oder (j6) betätigen wird das gewählte Muster vertikal oder horizontal gespiegelt. Gemäß der gewählten Einstellung (Spiegelung / Positionierung) wird durch "P" auf dem Bildschirm markiert, ob das Muster gespiegelt oder anders positioniert wurde. Durch die Betätigung der "P" Taste, wird der Stickbereich des gewählten Musters mit dem Rahmen abgefahren. Durch die Betätigung der OK Taste oder der Zurück-Taste kehren Sie zum Einstellungsbildschirm zurück.

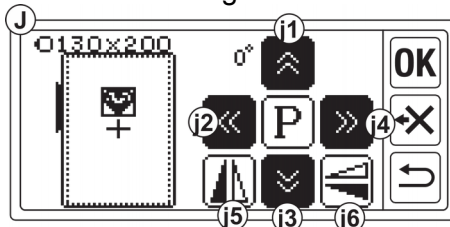

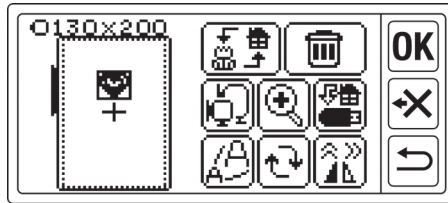

Tipp: Ausgewählte Muster werden immer in der Mitte des Rahmens positioniert. Wenn zwei oder mehr Muster ausgewählt wurden, werden Sie sich überlagern. Um dies zu vermeiden, bewegen Sie die Muster voneinander weg, bis sie sich nicht mehr überlappen.

Die Einstellungen sind abgeschlossen

Wenn Sie mehr Muster einfügen wollen

Betätigen Sie die Zurück-Taste (A). Die Hauptseite wird nun auf dem Bildschirm angezeigt. Wählen Sie ein weiteres Muster aus.

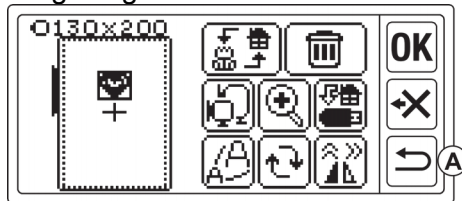

Wenn Sie Buchstaben einfügen wollen

Berühren Sie die Zurück-Taste. Die Hauptseite wird nun angezeigt. Wählen Sie Buchstaben aus. Eine Auswahl der verfügbaren Buchstaben erhalten Sie auf Seite 52.

Über der Hauptseite wird ein Platzhalter durch eine schwarze Markierung (B) angezeigt. Der Platzhalter besagt, dass ein Muster/Buchstabe bereits ausgewählt worden ist. Sie können jetzt ein weiteres Muster oder einen weiteren Buchstaben hinzufügen.

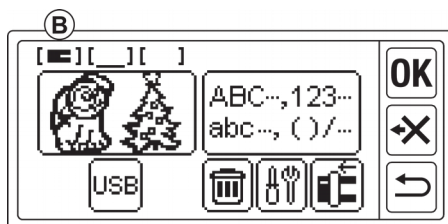

Wenn Sie zur Einstellungsansicht wechseln möchten, ohne Muster oder Buchstaben einzustellen, betätigen Sie die Ok-Taste.

**Wenn Sie das Muster sticken wollen
WECHSELN SIE IN DEN NÄHMODUS**

Betätigen Sie die OK-Taste (C) auf dem Einstellungsbildschirm.

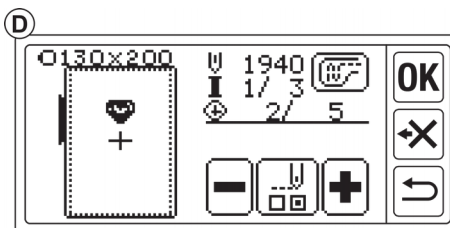











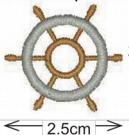
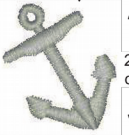

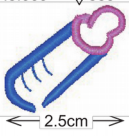
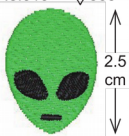

Die Stickeinheit wird die Eingaben für einen Moment verarbeiten und die Startseite (D) anzeigen.
Siehe Stickern von Mustern oder Buchstabenkombinationen.

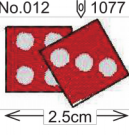
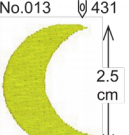
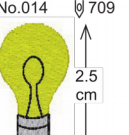
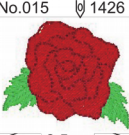
Stichmustertabelle

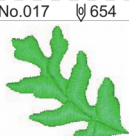
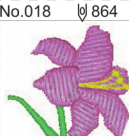
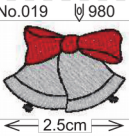
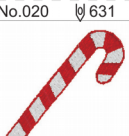
Diese Abbildungen zeigen die Nummer der Grundmuster, die Höhe, die Breite, die Stichanzahl, die Farbe des Garns und die Reihenfolge der Farben an. Die Form der Abbildung kann geringfügig abweichen. Je nach Stoff und Garnwahl und den Möglichkeiten zur Veränderung eines Musters. Die Farbauswahl ist optional. Sie können diese nach Belieben verändern. Durch die Optimierung der Stichdichte verändert sich auch die Anzahl der Stiche des Stickmusters.

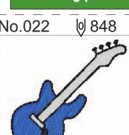
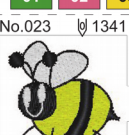
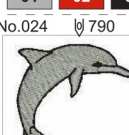
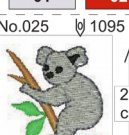
Kleines Stichmuster

<div style="text-align: right;">No.001 1257</div>  <div style="text-align: right;">2.5 cm</div> <div style="text-align: center;">2.5 cm</div> <div style="text-align: center;">01 02</div>				
<div style="text-align: right;">No.002 736</div>  <div style="text-align: right;">2.5 cm</div> <div style="text-align: center;">2.5 cm</div> <div style="text-align: center;">01 02</div>	<div style="text-align: right;">No.003 747</div>  <div style="text-align: right;">2.2 cm</div> <div style="text-align: center;">2.5 cm</div> <div style="text-align: center;">01 02</div>	<div style="text-align: right;">No.004 531</div>  <div style="text-align: right;">2.5 cm</div> <div style="text-align: center;">2.2 cm</div> <div style="text-align: center;">01</div>	<div style="text-align: right;">No.005 960</div>  <div style="text-align: right;">2.5 cm</div> <div style="text-align: center;">2.5 cm</div> <div style="text-align: center;">01 02</div>	<div style="text-align: right;">No.006 824</div>  <div style="text-align: right;">2.5 cm</div> <div style="text-align: center;">2.4 cm</div> <div style="text-align: center;">01 02</div>
<div style="text-align: right;">No.007 1605</div>  <div style="text-align: right;">2.3 cm</div> <div style="text-align: center;">2.5 cm</div> <div style="text-align: center;">01 02 03</div>	<div style="text-align: right;">No.008 1963</div>  <div style="text-align: right;">2.5 cm</div> <div style="text-align: center;">2.5 cm</div> <div style="text-align: center;">01 02 03</div>	<div style="text-align: right;">No.009 539</div>  <div style="text-align: right;">2.2 cm</div> <div style="text-align: center;">2.5 cm</div> <div style="text-align: center;">01 02</div>	<div style="text-align: right;">No.010 900</div>  <div style="text-align: right;">2.5 cm</div> <div style="text-align: center;">1.8 cm</div> <div style="text-align: center;">01 02</div>	<div style="text-align: right;">No.011 860</div>  <div style="text-align: right;">2.5 cm</div> <div style="text-align: center;">2.3 cm</div> <div style="text-align: center;">01 02 03</div>
<div style="text-align: right;">No.012 1077</div>  <div style="text-align: right;">1.8 cm</div> <div style="text-align: center;">2.5 cm</div> <div style="text-align: center;">01 02 03</div>	<div style="text-align: right;">No.013 431</div>  <div style="text-align: right;">2.5 cm</div> <div style="text-align: center;">1.9 cm</div> <div style="text-align: center;">01</div>	<div style="text-align: right;">No.014 709</div>  <div style="text-align: right;">2.5 cm</div> <div style="text-align: center;">1.4 cm</div> <div style="text-align: center;">01 02 03</div>	<div style="text-align: right;">No.015 1426</div>  <div style="text-align: right;">2.1 cm</div> <div style="text-align: center;">2.5 cm</div> <div style="text-align: center;">01 02 03</div>	<div style="text-align: right;">No.016 915</div>  <div style="text-align: right;">2.5 cm</div> <div style="text-align: center;">2.5 cm</div> <div style="text-align: center;">01 02</div>
<div style="text-align: right;">No.017 654</div>  <div style="text-align: right;">2.5 cm</div> <div style="text-align: center;">2.5 cm</div> <div style="text-align: center;">01</div>	<div style="text-align: right;">No.018 864</div>  <div style="text-align: right;">2.5 cm</div> <div style="text-align: center;">2.4 cm</div> <div style="text-align: center;">01 02 03</div>	<div style="text-align: right;">No.019 980</div>  <div style="text-align: right;">1.8 cm</div> <div style="text-align: center;">2.5 cm</div> <div style="text-align: center;">01 02 03</div>	<div style="text-align: right;">No.020 631</div>  <div style="text-align: right;">2.5 cm</div> <div style="text-align: center;">2.5 cm</div> <div style="text-align: center;">01 02</div>	<div style="text-align: right;">No.021 1546</div>  <div style="text-align: right;">2.5 cm</div> <div style="text-align: center;">2.2 cm</div> <div style="text-align: center;">01 02 03 04</div>
<div style="text-align: right;">No.022 848</div>  <div style="text-align: right;">2.5 cm</div> <div style="text-align: center;">2.5 cm</div> <div style="text-align: center;">01 02 03</div>	<div style="text-align: right;">No.023 1341</div>  <div style="text-align: right;">2.5 cm</div> <div style="text-align: center;">2.2 cm</div> <div style="text-align: center;">01 02 03 04</div>	<div style="text-align: right;">No.024 790</div>  <div style="text-align: right;">2.3 cm</div> <div style="text-align: center;">2.5 cm</div> <div style="text-align: center;">01 02</div>	<div style="text-align: right;">No.025 1095</div>  <div style="text-align: right;">2.5 cm</div> <div style="text-align: center;">2.0 cm</div> <div style="text-align: center;">01 02 03 04 05</div>	<div style="text-align: right;">No.026 1142</div>  <div style="text-align: right;">2.5 cm</div> <div style="text-align: center;">2.3 cm</div> <div style="text-align: center;">01 02 03</div>

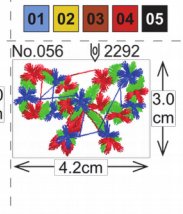
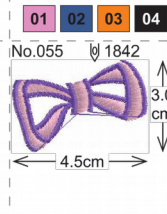
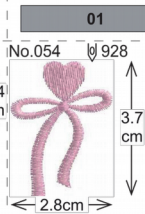
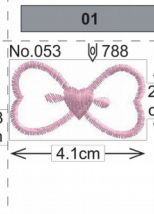
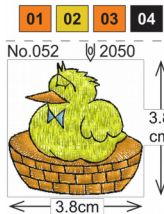
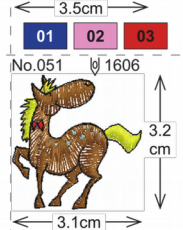
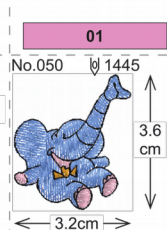
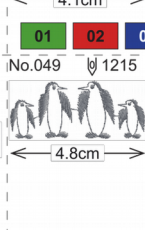
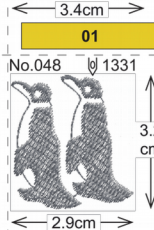
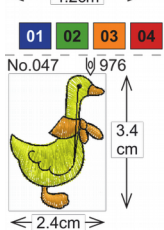
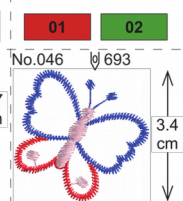
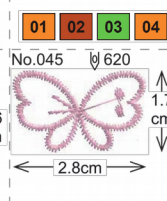
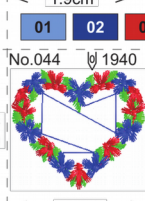
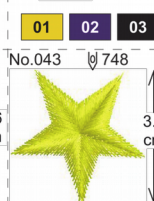
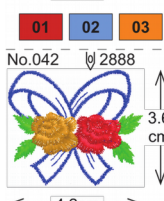
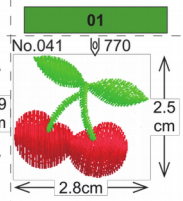
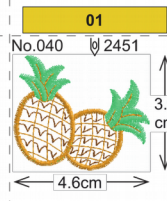
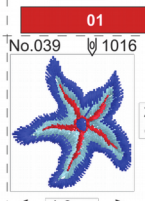
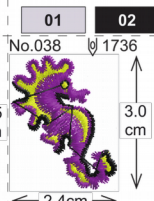
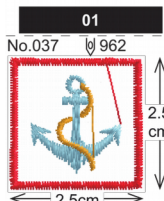
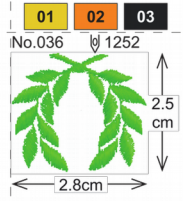
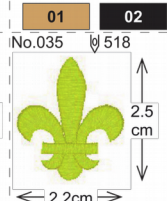
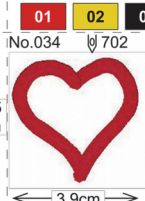
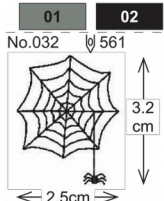
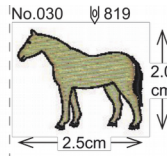
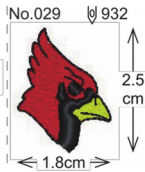
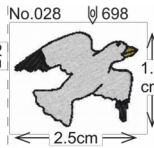
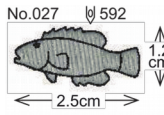

Mittleres Muster

No.057 | 968

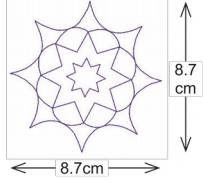

01

No.058 | 795

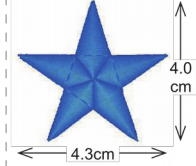

01

No.059 | 910

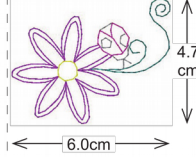

01 02 03 04 05

No.060 | 736

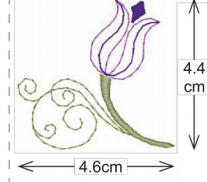

01 02 03

No.061 | 965

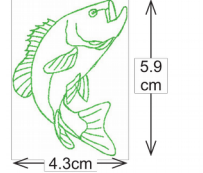

01

No.062 | 624

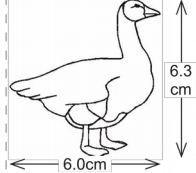

01

No.063 | 711

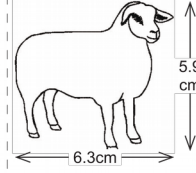

01

No.064 | 674

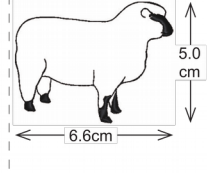

01

No.065 | 726

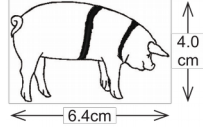

01

No.066 | 826

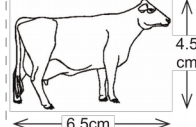

01

No.067 | 743

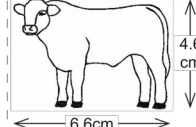

01

No.068 | 880

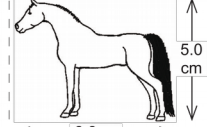

01

No.069 | 687

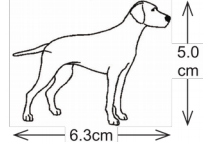

01

No.070 | 726

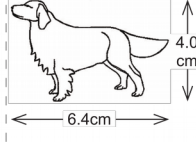

01

No.071 | 828



01

No.072 | 643

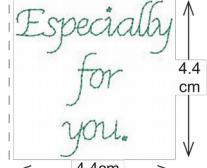

01

No.073 | 3990

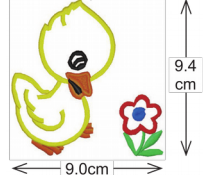

01 02 03 04 05 06

No.074 | 10556



01 02 03 04 05
06 07 08 09
10 11 12 13

No.075 | 13722

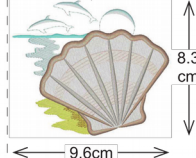

01 02 03 04
05 06 07 08

No.076 | 11315



01 02 03 04
05 06 07 08

No.077 7785

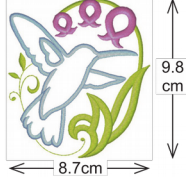

01 02 03 04 05

No.078 2755

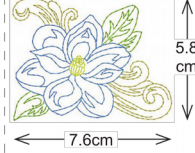

01 02 03 04

No.079 8072

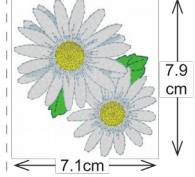

01 02 03 04 05 06

No.080 20413

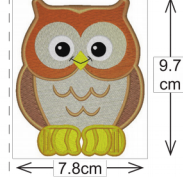

01 02 03 04 05
06 07 08 09

No.081 14227

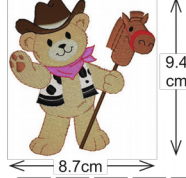

01 02 03 04 05
06 07 08 09

No.082 12589

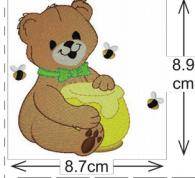

01 02 03 04 05
06 07 08 09 10

No.083 12832



01 02 03 04 05
06 07 08 09

No.084 13659

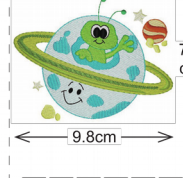

01 02 03 04 05 06 07
08 09 10 11 12 13

No.085 10192

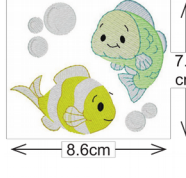

01 02 03 04 05 06
07 08 09 10 11 12

No.086 15133

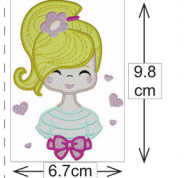

01 02 03 04 05
06 07 08 09 10

No.087 16588

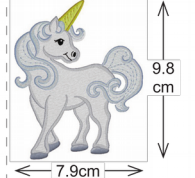

01 02 03 04
05 06 07 08

No.088 19285



01 02 03 04 05 06

No.089 16856

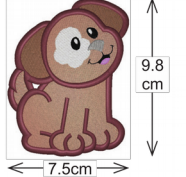

01 02 03 04
05 06 07 08

No.090 15598



01 02 03 04
05 06 07 08

No.091 11397

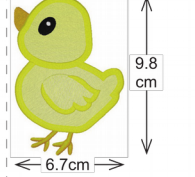

01 02 03 04 05

No.092 6164

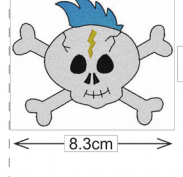

01 02 03 04

No.093 7067



01 02 03 04 05

No.094 10192

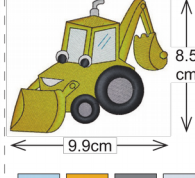

01 02 03 04
05 06 07

No.095 7313



01 02 03

No.096 12605

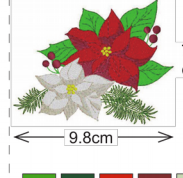

01 02 03 04 05
06 07 08 09

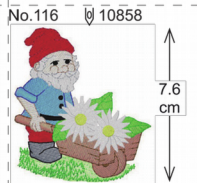
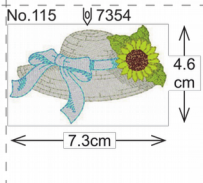
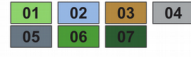
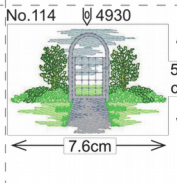
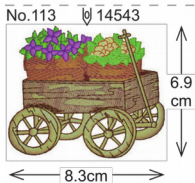
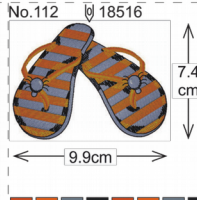
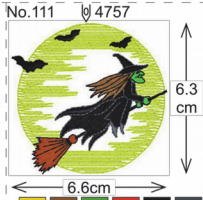
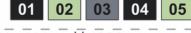
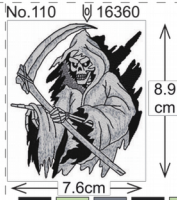
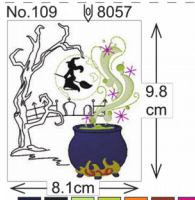
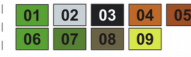
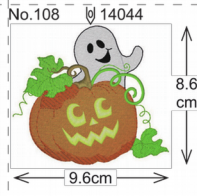
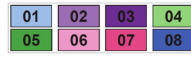
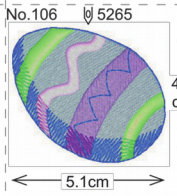
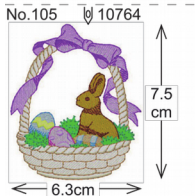
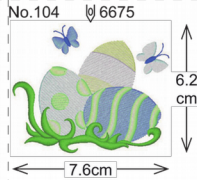
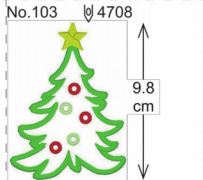
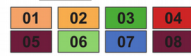
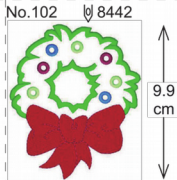
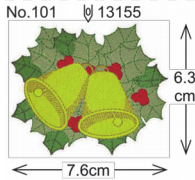
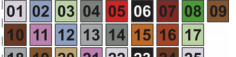
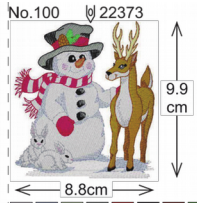
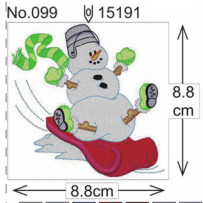
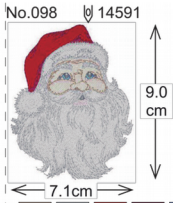
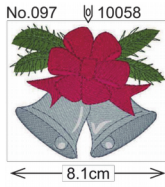

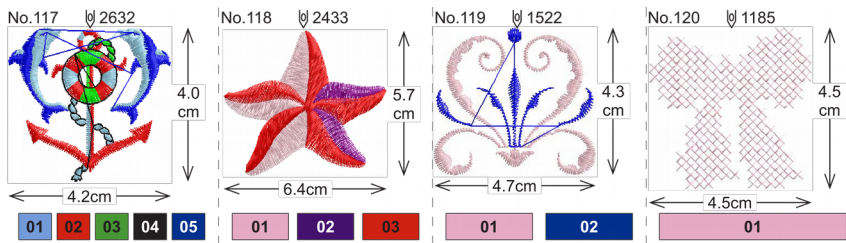

Großes Muster

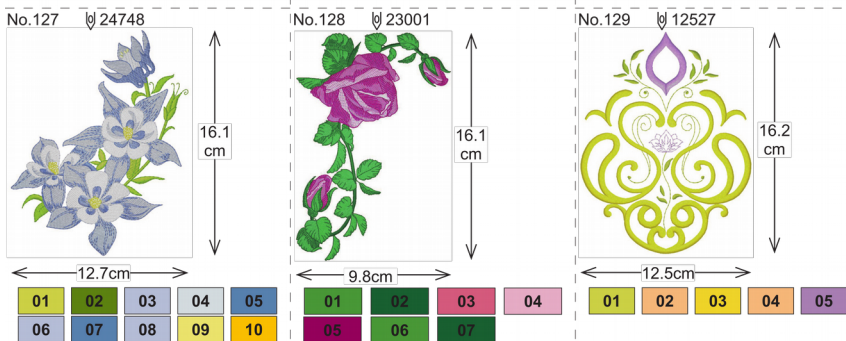
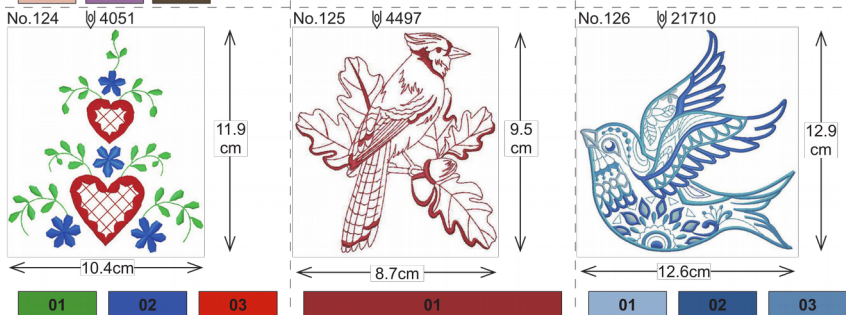
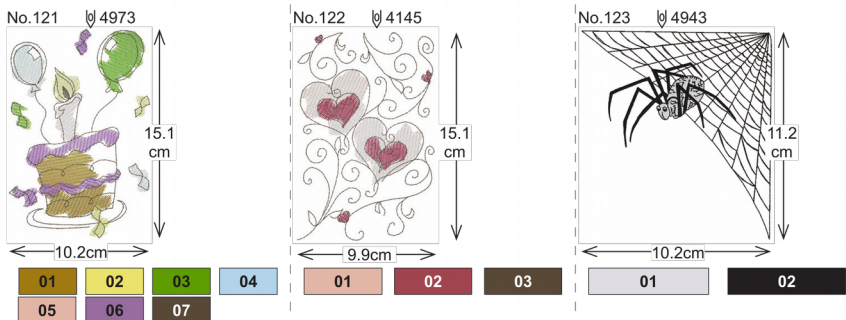

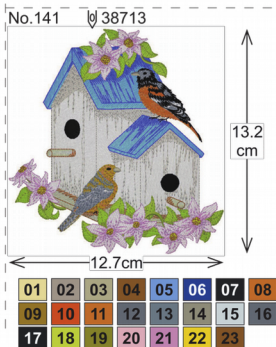
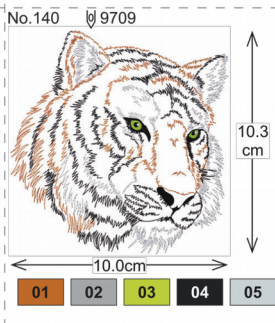
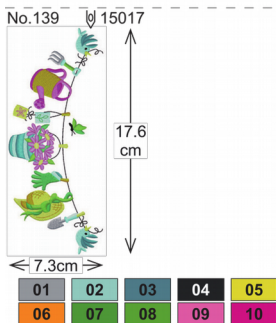
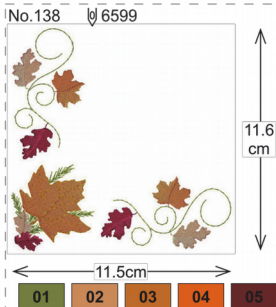
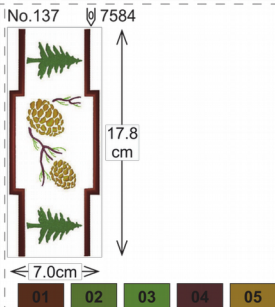
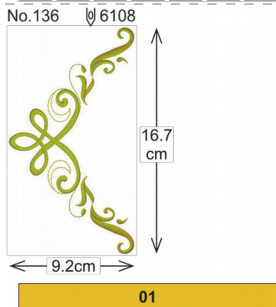
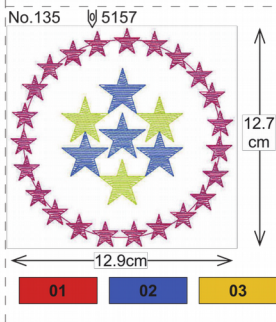
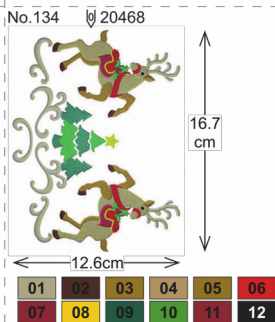
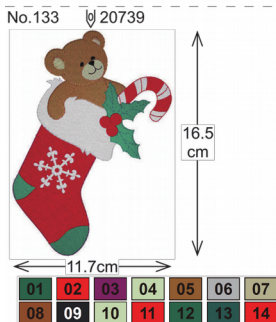
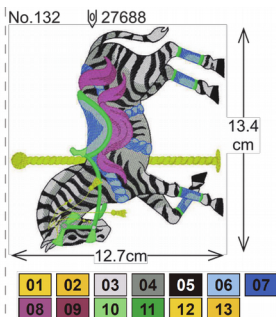
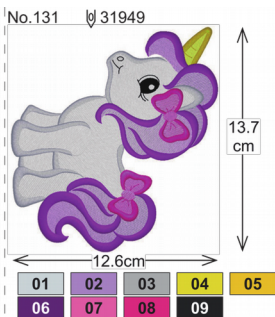
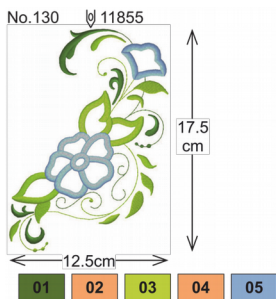

No.142 | 44897

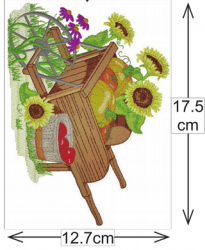

No.143 | 6814

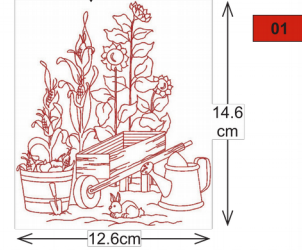

No.144 | 14893

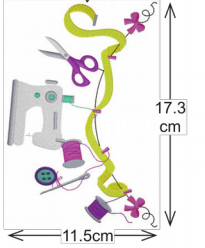

No.145 | 3645

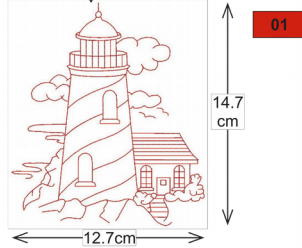

Extra große Muster

(Nur für W6 N 5000 Exklusive / W6 N 8000 Exklusive)

No.146 | 44657



No.147 | 29148



No.148 | 24328

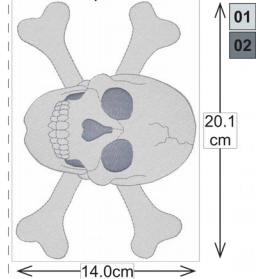

No.149 | 7994

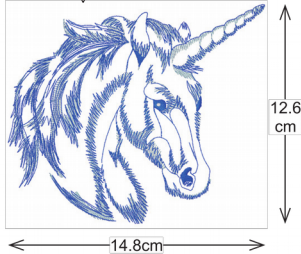

No.150 | 35727

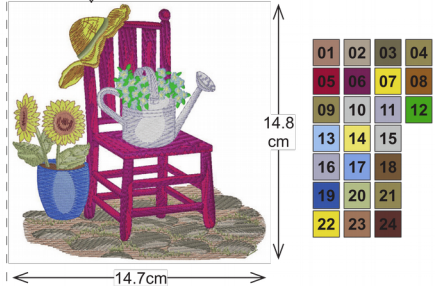

Musterübersicht (Buchstaben)

Die Stickeinheit kann die unten abgebildeten Buchstaben sticken.
Die verschiedenen "Schriftarten (Fonts)" können durch drücken
der "Schriftart (Font)"-Taste gewählt werden.

A B C D E F G H I J K L M N O P Q R S T U V W X Y Z
a b c d e f g h i j k l m n o p q r s t u v w x y z Ä Ö Ü ß ä ö ü
0 1 2 3 4 5 6 7 8 9 - , . ' : ; / ? ! & @ \$ # () < > _ . . .

A B C D E F G H I J K L M N O P Q R S T U V W X Y Z
a b c d e f g h i j k l m n o p q r s t u v w x y z Ä Ö Ü ß ä ö ü
0 1 2 3 4 5 6 7 8 9 - , . ' : ; / ? ! & @ \$ # () < > _ . . .

A B C D E F G H I J K L M N O P Q R S T U V W X Y Z
a b c d e f g h i j k l m n o p q r s t u v w x y z Ä Ö Ü ß ä ö ü
0 1 2 3 4 5 6 7 8 9 - , . ' : ; / ? ! & @ \$ # () < > _ . . .

A B C D E F G H I J K L M N O P Q R S T U V W X Y Z
a b c d e f g h i j k l m n o p q r s t u v w x y z Ä Ö Ü ß ä ö ü
0 1 2 3 4 5 6 7 8 9 - , . ' : ; / ? ! & @ \$ # () < > _ . . .

Fehlermeldungen:



Haben Sie den Transporteur versenkt?
Betätigen Sie die Ja oder Nein Taste.



Möchten Sie vom Einstellungsbildschirm in den Stickmodus wechseln? Betätigen Sie die Ja oder Nein Taste.



Wenn Sie die Zurück-Taste für längere Zeit gedrückt halten, können Sie direkt zur Startseite wechseln. Betätigen Sie die Ja oder Nein Taste.



Möchten Sie aktive Muster oder Buchstabenkombinationen löschen? Betätigen Sie die Ja oder Nein Taste.



Möchten Sie ALLE Muster und Buchstabenkombinationen löschen? Betätigen Sie die Ja oder Nein Taste.



Der Rahmen wird sich in die Ausgangsposition bewegen. Entfernen Sie alle Objekte, die im Weg sein könnten und betätigen Sie die Ja-Taste.



Der Rahmen wird sich gleich in Bewegung setzen. Entfernen Sie alle Objekte, die dem Rahmen im Weg sein könnten und betätigen Sie die Ja-Taste.



Entfernen Sie den Fußanlassern und betätigen Sie die OK-Taste.

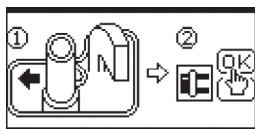

Bewegen Sie den Aufspulmechanismus nach links und betätigen Sie die OK-Taste.



Heben Sie den Stickfuß und betätigen Sie die OK-Taste.

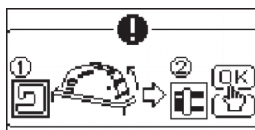

Stellen Sie die Oberfadenspannung leicht nach links. Betätigen Sie die OK-Taste.



Heben Sie die Nadel , durch drücken der Nadelfunktionstaste und betätigen Sie die OK-Taste.



Fädeln Sie den Oberfaden erneut ein und betätigen Sie die OK-Taste.



Schalten Sie die Maschine aus und überprüfen Sie die korrekte Verbindung zur Maschine und die Korrektheit der Pins, bzw Kontakte.

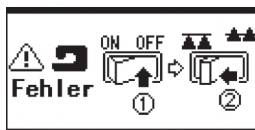

Schalten Sie die Maschine aus und versenken Sie den Transporteur.



Die Stickdatei ist zu groß für die Stickeinheit.
Bitte verkleinern Sie die Datei mit der
Sticksoftware.

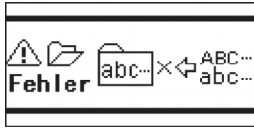

Sie können keine weiteren Buchstaben
auswählen.



Wählen Sie eine andere
Buchstabenkombination.

Auswahl von Buchstaben

Diese Stickeinheit kann 4 verschiedene Buchstabenarten sticken.
Um die Buchstaben auszuwählen, führen Sie bitte folgende
Tätigkeiten aus:

1. Öffnen Sie die Startseite.

Wenn ein anderes Muster oder eine andere
Buchstabenkombination eingefügt wurde, ist der Platzhalter (1a)
gefüllt und der nächste Platzhalter ist unterstrichen. Wenn Sie
alle eingegebenen Muster oder Buchstabenkombinationen
löschen wollen, betätigen Sie die Löschen Taste. (1b)



2. Drücken Sie die Buchstabenauswahl taste. Die Seite für die
Buchstabenauswahl erscheint.



3. Sie können die Schriftart auswählen indem Sie die Taste für die Auswahl der Schriftart drücken. 4 verschiedene Schriftarten können angewählt werden.

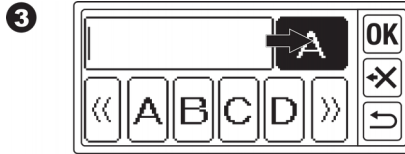

4. Der Bildschirm zeigt 4 Buchstaben an. Durch drücken der ">>" Taste erscheinen die nächsten Buchstaben. Durch drücken der "<<" Taste erscheinen die vorherigen Buchstaben.



5. Wählen Sie die Buchstaben durch drücken der Buchstabenauswahl-tasten. Der ausgewählte Buchstabe wird in der oberen Zeile angezeigt.

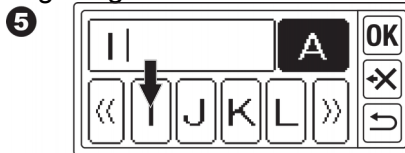

6. Wählen Sie die nächsten Buchstaben auf die gleiche Art und Weise aus. Alle ausgewählten Buchstaben werden nacheinander in der oberen Zeile hinzugefügt.



7. Um einen Buchstaben zu löschen, berühren Sie die “✕”-Taste. Der letzte gewählte Buchstabe wird gelöscht. Wenn Sie diese Taste gedrückt halten, werden alle gewählten Buchstaben gelöscht.

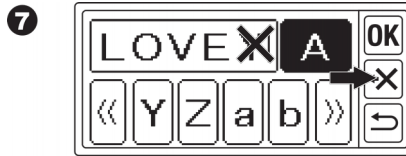

8. Wenn Sie Ihre Auswahl beendet haben, dann drücken Sie die “OK”-Taste. Die Bildschirmanzeige wechselt zum Bearbeitungsmodus.

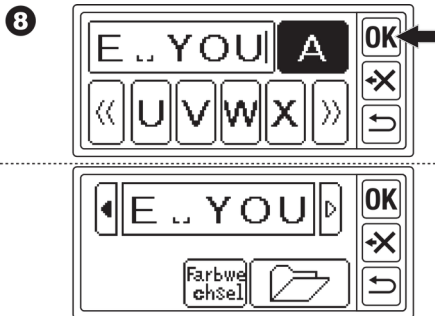

Hinweis:

Wenn Sie mehr Buchstaben anwählen, als in den Rahmen passen, dann wird folgende Meldung angezeigt:

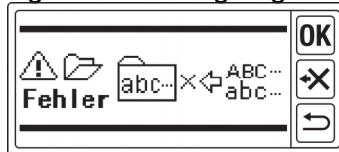

Speichern von Buchstabenkombinationen und Farben

Sie können gewählte Buchstabenkombinationen und Farben jederzeit auf dieser Seite speichern.

A. Die ausgewählten Buchstaben überprüfen

Die ausgewählten Buchstaben werden in der oberen Zeile des Bildschirms dargestellt. Wenn Sie mehr Buchstaben ausgewählt haben als angezeigt werden können, dann können Sie die nicht sichtbaren Buchstaben durch Drücken der Tasten ◀▶ kontrollieren.

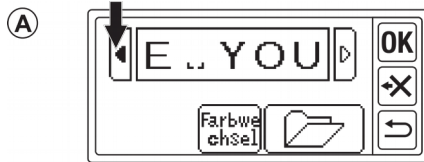

B. Die ausgewählten Buchstaben bearbeiten

1. Berühren Sie den Zurück-Knopf. Die Buchstabenauswahl erscheint.
2. Bearbeiten Sie die Buchstaben wie auf der vorherigen Seite erläutert.

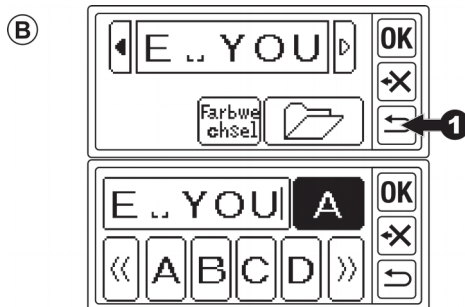

C. Löschen von Buchstaben

Drücken Sie die Löschtaste. Wenn Sie die Taste länger gedrückt halten, dann werden alle ausgewählten Buchstaben gelöscht.

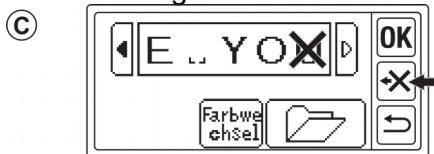

D. Ändern von Farben

Im Normalfall wird die Maschine alle gewählten Buchstaben hintereinander sticken. Wenn Sie die Farben der einzelnen Buchstaben ändern möchten, berühren Sie die "Farbe wechseln" Taste. Diese Taste wird hervorgehoben und die Maschine stoppt nach jedem Buchstaben.



E. Speichern ausgewählter Buchstaben

Sie haben zwei Speicherplätze für Buchstabenkombinationen.

1. Wählen Sie eine Buchstabenkombination.
2. Berühren Sie auf dem Speichern / Ändern Bildschirm die "Speichern/lesen" Taste. Der Speichern/Lesen-Bildschirm erscheint.

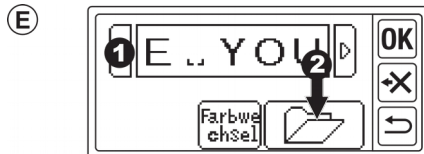

3. Drücken Sie die Speicherdatei Taste in welche Sie speichern möchten. Die ausgewählte Datei wird unterlegt dargestellt.
4. Drücken Sie die Speichertaste. Die Buchstabenkombination wird gespeichert und die Speicherdatei Taste zeigt dies an.

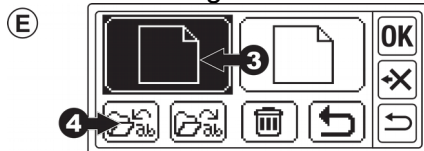

5. Berühren Sie die Zurück-Taste. Der Speichern und Farbänderungsbildschirm wird aufgerufen.

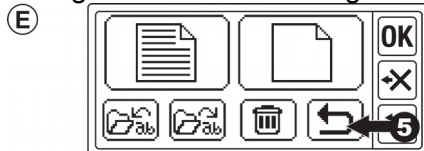

Hinweis:

Sie können nur Buchstabenkombinationen speichern. Die Einstellungen werden nicht gespeichert.

W6 Tipp: Buchstabenkombinationen können auch durch die W6 Sticksoftware erstellt und gespeichert werden. Über den USB Stick kann die Stickeinheit die Datei sticken.

F. Aufruf der gespeicherten Buchstaben

1. Drücken Sie auf dem Ausgangsbildschirm die Buchstabenauswahl-taste.
2. Drücken Sie die "OK"-Taste. Der Speichern und Farbänderungsbildschirm wird aufgerufen.
3. Drücken Sie die Speichern / Lesen - Taste Die Speichern- / Lesen Seite erscheint.
4. Drücken Sie auf die Datei, die Sie aufrufen wollen. Die ausgewählte Datei wird unterlegt dargestellt.
5. Drücken Sie auf die "Lesen"-Taste. Die Buchstabenkombination erscheint. Sie können diese nun bearbeiten, einstellen und sticken.

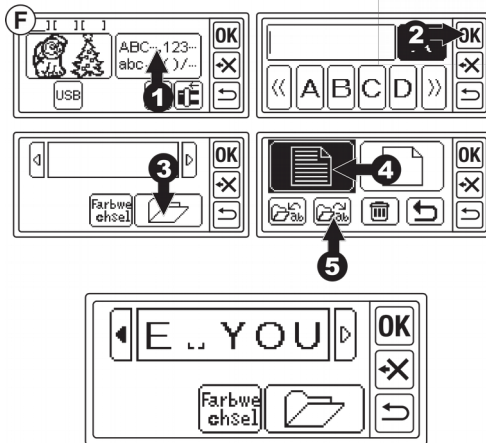

G. Löschen der gespeicherten Buchstaben

1. Wählen Sie auf der Speichern / Lesenseite die Datei an, die Sie löschen wollen. Die ausgewählten Datei wird unterlegt dargestellt.

2. Drücken Sie die "Löschen"-Taste. Der Bestätigungsbildschirm erscheint.
- 3.a Drücken Sie die "Ja"-Taste, wenn Sie die gespeicherte Datei löschen wollen. Alle Buchstaben werden gelöscht und der Speicher ist leer.
- 3.b Drücken Sie die "Nein"-Taste wenn Sie die Datei nicht löschen wollen. Es wird der Speichern/ Lesen-Bildschirm angezeigt.
- 3.c Drücken Sie die "Prüfen"-Taste, wenn Sie den Speicherinhalt überprüfen wollen. Die gespeicherten Buchstaben erscheinen in der oberen Zeile. Wenn Sie diese löschen wollen, dann drücken Sie die "Ja"-Taste und wenn Sie diese nicht löschen wollen, dann drücken Sie die "Nein"-Taste.
4. Drücken Sie die "Return"-Taste. Damit wird der Speichern und Farbänderungsbildschirm aufgerufen.

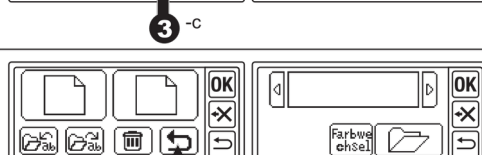
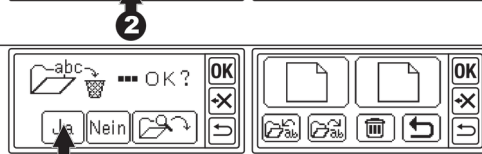
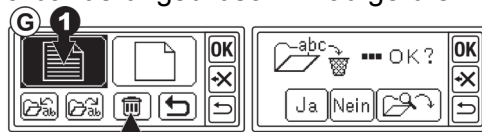

H. Nachdem Sie die Buchstaben ausgewählt haben

Betätigen Sie die "OK"-Taste auf dem Speichern und Farbänderungsbildschirm. Siehe nächste Seite für das Einstellen der Buchstaben.

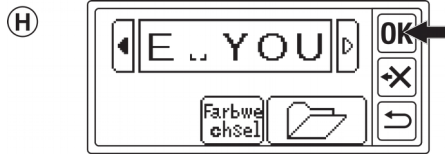

Einstellen der Buchstaben

Wenn Sie die "OK"-Taste im Speichern und Farbänderungsbildschirm betätigt haben, wird der Bildschirm Ihnen die Rahmeneinstellungen anzeigen. Nachdem Sie den gewünschten Rahmen eingestellt haben, gelangen Sie zum Einstellungsbildschirm.

Der Einstellungsbildschirm ist ähnlich wie auf Seite 35, einige Funktionen sind aber anders. Größe der Buchstaben, Richtung, Einstellungen für Bogen, Abstand zwischen den Buchstaben und Start-Position.

Wenn vorher Buchstaben eingegeben wurden, wird das Muster auf dem Bildschirm erscheinen. Wenn die Farb-Änderungs-Funktion eingeschaltet wurde, wird das Muster umrissen.

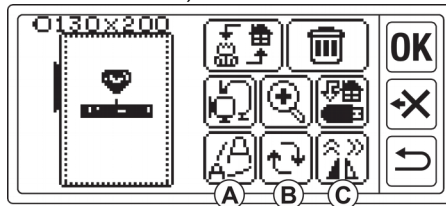

A. Größenänderungs-Taste

1. Berühren Sie die Größenveränderungstaste Die Buchstabengröße wird erscheinen.
2. Die Buchstabengröße wird angezeigt und Sie können diese durch Drücken der “+” und “-” -Taste einstellen (10mm-30mm, Grundeinstellung 10 mm). Wenn Sie die “RST”-Taste drücken, dann wird die Buchstabengröße auf die Grundeinstellung (10mm) zurückgestellt.
3. Wenn Sie die Einstellung beendet haben, dann drücken Sie die “OK”-Taste. Der Einstellungsbildschirm erscheint.

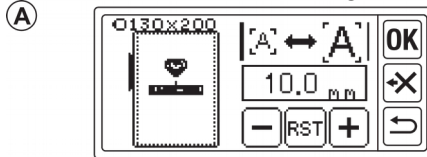

B. Drehung / Richtungs- / Bogen-Taste

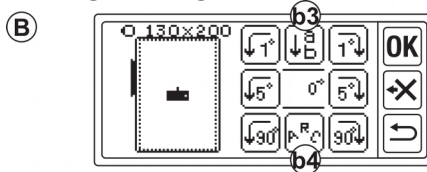

1. Betätigen Sie die Drehung / Richtungs- / Bogen-Taste. Das gewünschte Menü wird aufgerufen.
2. Das Rotieren von Buchstaben wird genauso gehandhabt, wie das Rotieren von Mustern.
3. Mit der Taste b3 kann die Schriftrichtung geändert werden. Die Buchstaben werden horizontal gestickt. Drücken Sie auf die Taste b3. Die Taste ist erst aktiv, wenn diese farblich hervorgehoben wird. Die Richtung der Buchstaben ist nun vertikal.



4. Mit der Taste b 4 können Buchstaben bogenförmig angeordnet werden.

5. Wählen Sie die Bogentaste aus.
 - a. Vergrößerter Bogen
 - b. verkleinerter Bogen
 - c. Bogen begradigen

Wenn Sie die Bogen vergrößern Taste (a) oder die Bogen verkleinern Taste (b) ausgewählt haben, wird ein Einstellungsbildschirm aufgerufen. Berühren Sie Breite (d) oder Höhe (e) um die Buchstabenkombination zu markieren und mit den +/- Tasten in die gewünschte Form zu bringen.

65

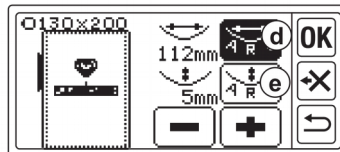
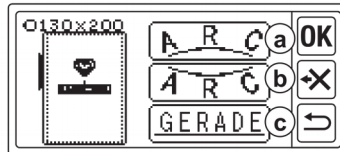

6. Berühren Sie die Ok oder die Zurück-Taste, um zum vorherigen Menü zu gelangen. Berühren Sie die Taste erneut, um zum Einstellungsbildschirm zurück zu gelangen.

Tipp: Vertikale Buchstaben können nicht bogenförmig angeordnet werden.

C. Spiegelungs- und Positionierungstaste

Wenn Sie diese Taste betätigen, wird der Spiegelungs- und Positionierungsbildschirm aufgerufen. Die Einstellungen sind die selben wie beim Spiegeln / Dehnen von Mustern. Sie können den Leerraum zwischen den Buchstaben verändern und die Startposition ändern.

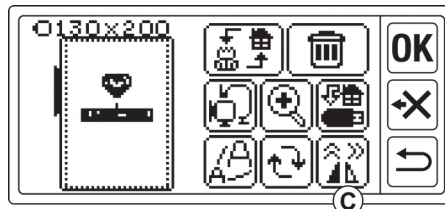

Buchstabenabstand verändern / Leerraum zwischen den Buchstaben verändern

1. Drücken Sie die Taste für die Einstellung des Buchstabenabstandes (c1). Der Bildschirm für die Abstandseinstellung erscheint.

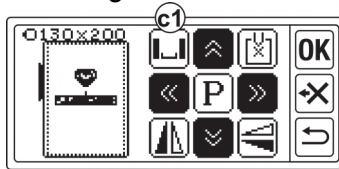

2. Sie können den Leerraum zwischen den Buchstaben verändern. Benutzen Sie die "◀▶" Pfeiltasten zum navigieren zwischen den Buchstaben und verändern Sie den Leerraum zwischen den Buchstaben mit der + und - Taste. (-5.0 bis 9.9mm, Voreinstellung 2mm)
Sie können auch den Leerraum zwischen allen Buchstaben verändern, indem Sie die Taste c2 betätigen, nachdem Sie den gewünschten Wert ausgewählt haben.



3. Wenn Sie den Leerraum zwischen den Buchstaben eingestellt haben, betätigen Sie die "OK"-Taste. Das vorherige Menü wird aufgerufen.
4. Wenn Sie den Knopf nochmals betätigen, kommen Sie zum Einstellungsbildschirm zurück.

Kontrollieren der Startposition

Um zur Startposition zu gelangen, betätigen Sie die Positionstaste c3 im Spielgelungs- / Positionierungsbildschirm. Der Rahmen wird sich nun in die Anfangsposition bewegen. Dieser Vorgang kann verwendet werden, um Buchstaben aneinander zu reihen. Wenn Sie diese Taste erneut betätigen, bewegt sich der Rahmen in die zentrale Position. Berühren Sie die "OK"-Taste oder die Zurück-Taste um zum Einstellungsbildschirm zu gelangen.



Hinweis:

Sie können keine Einstellungen vornehmen, wenn die gewählte Buchstabenkombination die Rahmengröße übertrifft. Aber durch Änderung der Rahmengröße, Buchstabengröße oder Leerraums zwischen den Buchstaben könnten Sie die gewünschte Buchstabenkombination dennoch sticken.

Das Abstickern von Stickmustern

Testen Sie Ihr Muster **IMMER** auf einem Probestück des gleichen Stoffes, bevor Sie anfangen. Wenn Sie die Einstellungen abgeschlossen haben. Die Stickeinheit wird nun die ausgewählten Muster oder Buchstaben sticken.

1. Aktivieren Sie die gewünschten Buchstabenkombinationen oder Muster, indem Sie die Aktivierungstaste betätigen.
2. Betätigen Sie die "OK"-Taste. Die Stickeinheit wird die Daten für einen kurzen Augenblick verarbeiten und den Startbildschirm aufrufen. Der Rahmen kann sich jederzeit bewegen. Nun können Sie mit dem Abstickern Ihrer Stickmuster beginnen.



Die Startseite enthält die folgenden Informationen:

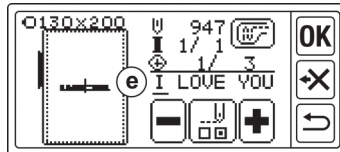
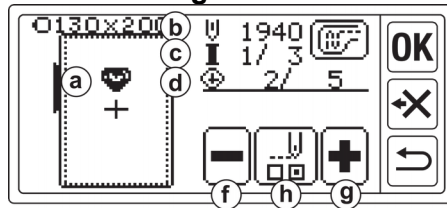

- a. Aktivierte Muster oder Buchstabenkombinationen
- b. Übrige Stiche

Tipp: Diese Stickeinheit überspringt fehlerhafte Stiche automatisch. Daher kann die Anzahl der Stiche pro Muster etwas variieren.

- c. Die aktuelle Oberfadenfarbe, die später benötigten Oberfadenfarben
- d. Restzeit (bei voller Geschwindigkeit)
- e. Buchstaben (wenn die Buchstaben aktiviert sind) Die Buchstaben verschwinden sobald sie genäht wurden. Der Buchstabe, der aktuell genäht wird ist unterstrichen.
- f. "Stich rückwärts"-Taste: Wenn Sie diese Taste betätigen, wird die Maschine den vorherigen Stich wiederholen. Diese Taste nur benutzen, wenn der Oberfaden gerissen ist. So vermeiden Sie ungewollte Lücken im Stickbild.
- g. "Stich-vorwärts-Taste": Wenn Sie diese Taste betätigen, geht die Maschine im Stickmuster vorwärts. Diese Taste wird nach einen Stromausfall genutzt, damit keine ungewollten Lücken in Ihrem Stickbild entstehen.

- h. Überspringen einer Farbe: Wenn Sie diese Taste drücken, erscheinen alle Farben eines Musters. Mit den Pfeilen können Sie eine Farbe überspringen. Die Maschine setzt den Stickvorgang bei der von Ihnen gewählten Farbe fort.

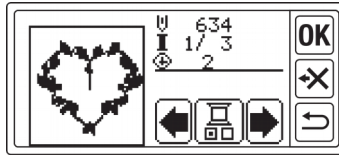

Hinweis:

Wenn ein Buchstabe gestickt wird und die Farb-Änderungs-Funktion eingeschaltet ist, wird jeder Buchstabe so behandelt, als hätte er eine andere Farbe.

Starten des Stickvorgangs:

Fädeln Sie die Nähmaschine korrekt ein. Nehmen Sie sich die Zeit, die Nähmaschine korrekt einzufädeln. Nur dann kann ein optimales Stickbild entstehen. Bedenken Sie: 95 % aller Spannungsprobleme beim Sticken entstehen durch falsches Einfädeln der Nähmaschine. Oberfaden: Vor jedem Garnwechsel die Nadel-Funktionstaste betätigen, damit sich der Fadengeber in die optimale Position stellt. Der Nähfuß muss in der oberen Position eingerastet sein. Den Oberfaden an der Garnrolle festhalten und sehr stramm in die Fadenspannung einziehen (von Punkt 1-6). Dabei sollte ein hörbar knirschendes Geräusch entstehen. Ein Video zum optimalen Einfädeln (nur 4 min. lang) finden Sie auf unserer W6-Internetseite unter Service / Hilfe / Modellbezeichnung.

Nutzen Sie die gewünschte Farbe. Die Farben und die Reihenfolge in der die Farben benötigt werden entnehmen Sie bitte der Stickmusteranleitung. (Bitte korrekt wie in der Anleitung der Nähmaschine beschrieben einfädeln)



1. Stecken Sie den Oberfaden von oben nach unten durch die Öffnung im Stickfuß.
2. Senken Sie den Stickfuß ab, hängen Sie den Faden in den Haken des Stickfußes ein und führen Sie diesen dann nach vorn.

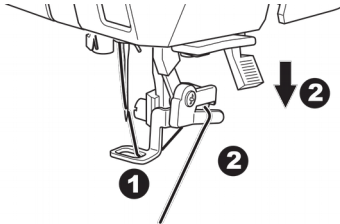

3. Drücken Sie die Starttaste. Die Maschine wird das Stickmuster mit der 1. Farbe beginnen. Stoppen Sie die Maschine nach ein paar Stichen und schneiden Sie den Oberfaden mit der W6 Stickschere ab. Fahren Sie mit dem Sticken fort.

AUTOMATISCHER FADENABSCHNEIDER

Wenn der Stickvorgang beendet ist, wird die Maschine von alleine anhalten und den Faden automatisch abschneiden.

MANUELLER FADENABSCHNEIDER

Wenn ein Teil des Stickvorgangs beendet ist, heben Sie den Stickfuß und schneiden den Oberfaden manuell ab.

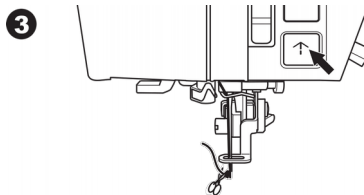

4. Wechseln Sie den Oberfaden zur nächsten Farbe und drücken Sie die "Ja"-Taste.

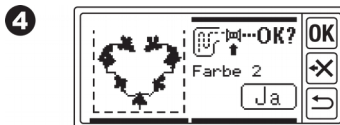

5. Senken Sie den Stickfuß ab und starten Sie die Maschine erneut. Wiederholen Sie diesen Vorgang bis zur letzten Farbe.

6. Wenn die Stickerei fertig gestellt ist, dann zeigt der Bildschirm das durch eine Meldung an. Betätigen Sie die X-Markierung.

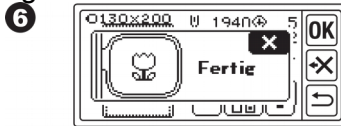

7. Wenn Sie mit dem Stickern fortfahren möchten, betätigen Sie die Zurück-Taste. Der Einstellungsbildschirm erscheint.

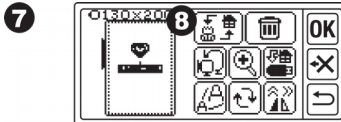

8. Ändern Sie aktive Muster oder Buchstabenkombinationen und sticken Sie wie oben beschrieben.
9. Wenn alle Stickarbeiten beendet wurden, heben Sie den Stickfuß und entfernen Sie den Stickrahmen.

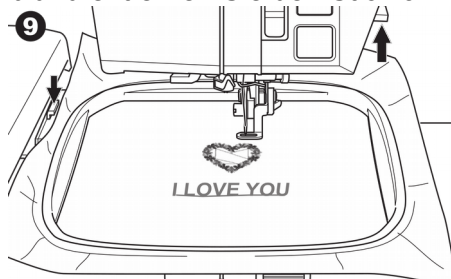

10. Schneiden Sie die vorhandenen Spannfäden mit der W6 Stickschere ab. Eine Stickschere hat ein nach oben gebogenes Scherenblatt. Damit kann die Stickerei nicht beschädigt werden.

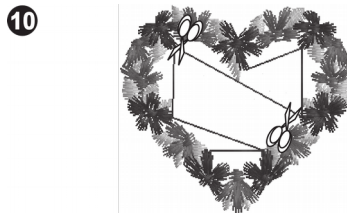

Ansetzen von Buchstaben

Wenn Sie eine Buchstabenkombination nicht sticken können, weil diese zu lang für den Rahmen ist, dann können Sie die Buchstabenkombination wie folgt zusammensetzen:

1. Wählen sie die ersten Buchstaben und sticken Sie diese.

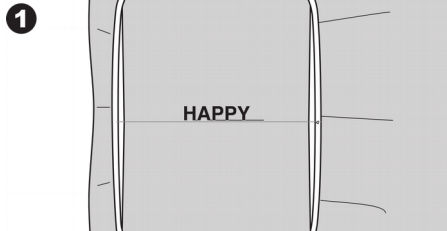

2. Entfernen Sie den Stickrahmen und ziehen Sie einen Strich, damit die neuen Buchstaben auf der gleichen Höhe laufen.
3. Spannen Sie den Stoff nun ein, so dass das Ende der bereits gestickten Buchstaben an den Anfang der neu zu stickenden Buchstaben paßt.

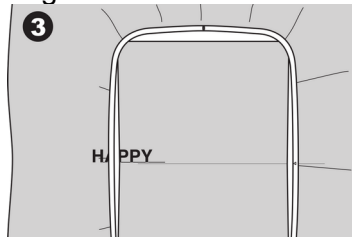

4. Befestigen Sie den Stickrahmen am Stickarm.
5. Löschen Sie die genähten Buchstaben und wählen Sie die nächsten Buchstaben aus. Betätigen Sie die "OK"-Taste und wählen Sie den passenden Rahmen aus.
6. Betätigen Sie die "OK"-Taste und gehen Sie zum Einstellungsbildschirm.



7. Betätigen Sie die Spiegelungs- / Positionierungstaste. Der Spiegelungs- / Positionierungsbildschirm erscheint.
8. Drücken Sie die Taste [X] für die Startposition.



9. Sobald die Warnmeldung erscheint, prüfen Sie die Rahmenumgebung und drücken Sie die "Ja"-Taste. Der Rahmen bewegt sich und die Nadel befindet sich anschließend auf der Startposition.

Horizontale Buchstabenfolge: Links oben

Vertikale Buchstabenfolge: oben in der Mitte

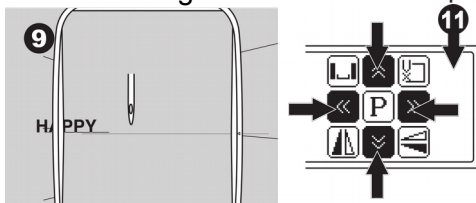

10. Um die Position zu verändern verwenden Sie die Positionierungstasten. Die Nadel sollte sich am Endpunkt (unten rechts) des letzten genähten Buchstaben befinden. (Bei diesem Vorgang senken Sie nicht die Nadel oder den Nähfuß ab.)

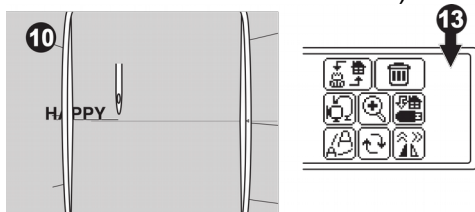

11. Drücken Sie die "OK"-Taste.
12. Sobald die Warnmeldung erscheint, prüfen Sie die Rahmenumgebung und drücken Sie die "Ja"-Taste. Die Nadel fährt zurück zur Mittelposition und der Einstellungsbildschirm erscheint.
13. Drücken Sie die "OK"-Taste.

14. Starten Sie den Stickvorgang.



15. Alternative: Sie können mit der W6 Sticksoftware Muster fix und fertig am Bildschirm erstellen. Anschließend lassen Sie das gewünschte Muster über den USB-Stick von der Stickeinheit absticken.

Speichern der Stickdateien auf dem USB-Stick

Diese Stickeinheit kann Kombinationen aus Mustern und Buchstaben und die dazugehörigen Einstellungen auf dem USB-Stick als eine Datei abspeichern. Diese Dateien werden im ".hlo" Format abgespeichert.

1. Stecken Sie den USB-Stick in den dafür vorgesehenen Port.

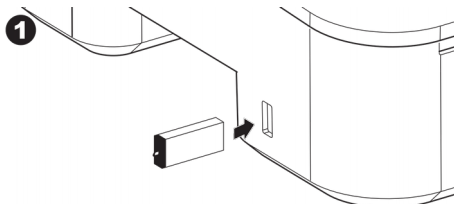

2. Auf dem Einstellungsbildschirm betätigen Sie die "Speichern auf dem USB-Stick"-Taste.

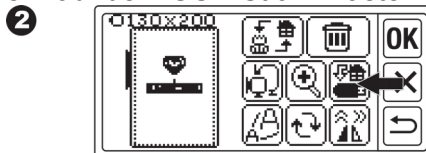

- Der Speicherbildschirm erscheint. Eine zufällige Zahl wird dem Dateinamen temporär zugewiesen. Wählen Sie 3 Zahlen aus, wenn dies gewünscht wird, und berühren Sie die "↵" oder die "OK" Taste. Berühren Sie die "C" Taste, um die temporäre Zahl zurückzusetzen. Berühren Sie die Zurück "↶" Taste um die Aktion abzubrechen.

3



- Es kann einen Moment dauern, bis die Dateien abgespeichert werden. Wenn der Speichervorgang abgeschlossen ist, kehrt die Maschine zum Einstellungsbildschirm zurück. Die Dateien werden auf dem USB-Stick als "LAY_XXX.hlo" gespeichert. (XXX ist die von Ihnen ausgewählte dreistellige Zahl)

4

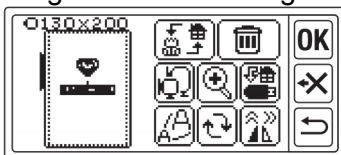

Achtung: Entfernen Sie nicht den USB Stick während die Maschine arbeitet. Beschädigungen durch vorzeitiges Entfernen eines USB Sticks unterliegen nicht der Garantie.

Einlesen von Stickdateien über USB-Stick

Diese Stickeinheit kann die Formate (.hlo) und (.dst) vom USB-Stick lesen.

Hinweis: Einige ".dst." Dateien können falsch formatiert sein. In diesem Fall sollten die Dateien mit einer passenden Sticksoftware bearbeitet werden.

1. Speichern Sie die “.hlo” Datei wie auf der vorherigen Seite beschrieben auf dem USB-Stick. Speichern Sie die “.dst”-Dateien mit Ihrem PC auf dem USB-Stick.
Hinweis: Die Stickeinheit ist in der Lage die Dateien auf dem USB-Stick bis zum 4. Unterordner zu lesen. Der Dateiname sollte allerdings nicht mehr als 128 Zeichen haben.
2. Stecken Sie den USB-Stick in den Port der Stickeinheit.
3. Berühren Sie das USB-Symbol auf der Startseite.



4. Die Dateiliste wird aufgerufen. Berühren Sie die gewünschte Datei und betätigen Sie die “OK”-Taste.

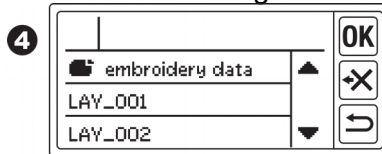

- 4a. Wenn die Datei ausgewählt wurde, werden die Unterordner aufgerufen. Um zurück zur vorherigen Datei zu gelangen, betätigen Sie die “↑”-Taste. Um nach oben zu scrollen betätigen Sie die “▲”Taste. um nach unten zu scrollen, betätigen Sie die “▼”Taste.

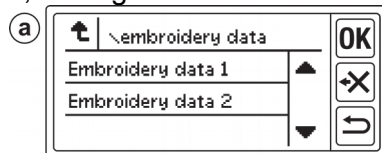

- 4b. Sie können keine Dateien auswählen, die den Stickbereich oder die maximale Stichzahl überschreiten.
(Maximale Rahmengröße der Modelle W6 N 3300 exkl., 5000, 8000: 130 mm x 200 mm. Maximale Rahmengröße der 5000 Exkl., 8000 Exkl.: 150 mm x 250 mm
Max. Stichanzahl beträgt 50.000 Stiche pro Muster.)



- Wenn die gewünschte Datei ausgewählt wurde, wird die Rahmenauswahl angezeigt. Wählen Sie den gewünschten Rahmen und die Rahmenstopposition aus.

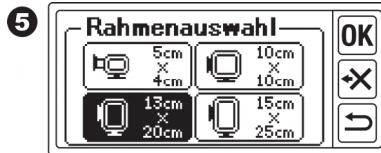

- Der Einstellungsbildschirm wird aufgerufen. Wenn Dateien vom USB-Stick ausgewählt werden, erscheint das USB-Symbol "USB" auf dem Einstellungsbildschirm der Startseite.

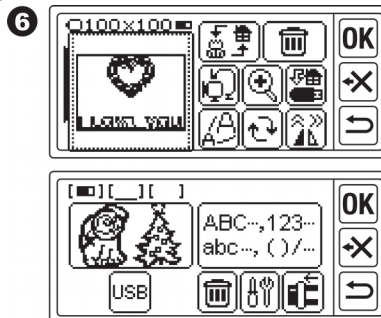

- Wählen Sie die gewünschten Muster aus und wenden Sie die oben genannte Prozedur an, um die Muster zu sticken.

Achtung: Entfernen Sie nicht den USB Stick während die Maschine arbeitet.

Tipps zum Sticken

Das Sticken auf kleinen Stoffstücken oder Ecken Verwenden Sie W6 Stickklebevlies zum Aufkleben. Sie können das Stickklebevlies nach dem Stickvorgang entfernen oder als Stabilisierung unter dem Stoff lassen.

Anwendung bei:

- A. Kleinen Stoffstücken
- B. Ecken
- C. Besticken von Bändern

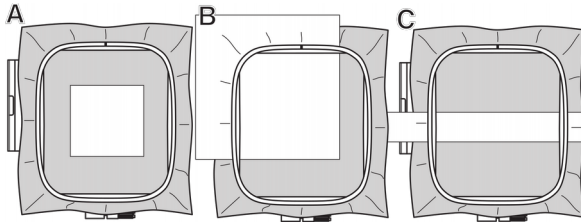

Wenn der Oberfaden reißt oder aufgebraucht ist

Symbol: Oberfaden ist nicht korrekt

Die Maschine stoppt automatisch und zeigt auf dem Bildschirm eine Fehlermeldung an. Heben Sie die Nadel und den Stickfuß an. Fädeln Sie den Oberfaden neu ein.

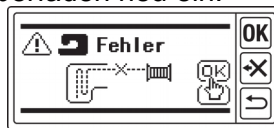

Fädeln Sie die Nähmaschine korrekt ein. Nehmen Sie sich die Zeit, die Nähmaschine korrekt einzufädeln. Nur dann kann ein optimales Stickbild entstehen. Bedenken Sie: 95 % aller Spannungsprobleme beim Sticken entstehen durch falsches Einfädeln der Nähmaschine. Oberfaden: Vor jedem Garnwechsel die Nadel-Funktionstaste betätigen, damit sich der Fadengeber in die optimale Position stellt. Der Nähfuß muss in der oberen Position eingerastet sein. Den Oberfaden an der Garnrolle festhalten und sehr stramm in die Fadenspannung einziehen (von Punkt 1-6). Dabei sollte ein hörbar knirschendes Geräusch entstehen. Ein Video zum optimalen Einfädeln (nur 4 min. lang) finden Sie auf unserer W6-Internetseite unter Service / Hilfe / Modellbezeichnung.

Wenn der Unterfaden auf der W6 Kunststoffspule aufgebraucht ist

1. Stoppen Sie die Maschine durch drücken der Start-/Stoptaste
2. Heben Sie die Nadel und den Stickfuß an.
3. Schneiden Sie den Oberfaden ab und entfernen Sie den Stickrahmen
4. Setzen Sie eine neue aufgespulte W6 Kunststoffspule in das Greifersystem der W6 Nähmaschine.

Nehmen Sie sich die Zeit, die Nähmaschine korrekt einzufädeln. Nur dann kann ein optimales Stickbild entstehen. Bedenken Sie: 95 % aller Spannungsprobleme beim Sticken entstehen durch falsches Einfädeln der Nähmaschine. Unterfaden: Die Spule in der linken Hand nehmen, der Faden muss dann auf der linken Seite herunterlaufen. Der rechte Daumen / Zeigefinger drückt die Spule fest herunter, so dass die Spule sich nicht mehr bewegen kann. Der Unterfaden muss straff in die Fadenspannung eingefädelt werden. Wichtig: der Faden produziert zwischen 7 Uhr und 9 Uhr (wenn Sie eine Armbanduhr daneben halten) mehrere hörbare Geräusche beim Einrasten in die Unterfadenspannung. Holen Sie vor Stickbeginn den Unterfaden hoch. Erst danach schließen Sie die durchsichtige Kunststoffabdeckung des Spulenträgers. Ein Video zum optimalen Einfädeln (nur 4 min. lang) finden Sie auf unserer W6 Internetseite unter Service / Hilfe / Modellbezeichnung.

5. Bauen Sie den Stickrahmen wieder an.
Drücken Sie die "OK"-Taste, wenn eine Fehlermeldung angezeigt wird. Drücken Sie die "-" -Taste. Durch einmaliges Drücken wird ein Stich zurückgesetzt. Durch langes Drücken werden 10 Stiche zurückgesetzt. Gehen Sie 3-4 Stiche vor den Punkt, wo der Stickvorgang unterbrochen wurde.
Wenn Sie vorwärts gehen wollen, dann drücken Sie die "+"-Taste. Durch längeres Drücken der "+"-Taste geht die Maschine 10 Stiche vorwärts. Senken Sie den Nähfuß ab, hängen Sie den Faden in den Haken des Stickfußes ein und starten Sie den Stickvorgang.

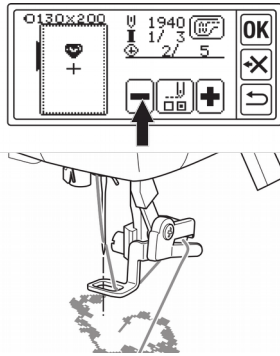

Wenn der Strom, während des Stickvorganges ausfällt

Wenn der Strom, während des Stickvorganges ausfällt können Sie aktive Muster oder Buchstabenkombinationen wieder abrufen.

1. Schalten Sie die Maschine ein.
2. Wenn der Ausgangsbildschirm erschienen ist, dann drücken Sie die Backup-Taste. Der Startbildschirm zum Sticken von Buchstaben oder Stickmustern erscheint.

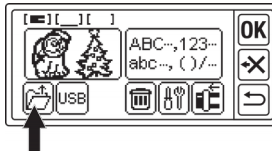

3. Drücken Sie die “+” Taste so lange, bis Sie dort angekommen sind, wo der Strom ausgefallen ist. (Optionales Überspringen einer Farbe.)

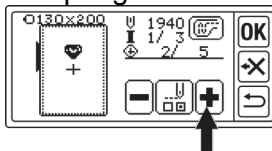

4. Setzen Sie den Stickvorgang fort Hinweis:
 - Die Backup-Taste erscheint nicht, wenn der Stickvorgang normal beendet wurde oder durch die “Return”-Taste unterbrochen wurde.
 - Die Wiederherstellungs-Funktion umfasst nur aktive Muster oder Buchstabenkombinationen.
 - Dateien vom USB-Stick werden nicht wiederhergestellt.

Regulieren der Fadenspannung

Passend zu dem verwendeten Stickgarn oder Stoff muß die Fadenspannung ggf. geändert werden. Um ein korrektes Stichbild zu erhalten müssen Sie die Spannung wie folgt einstellen:

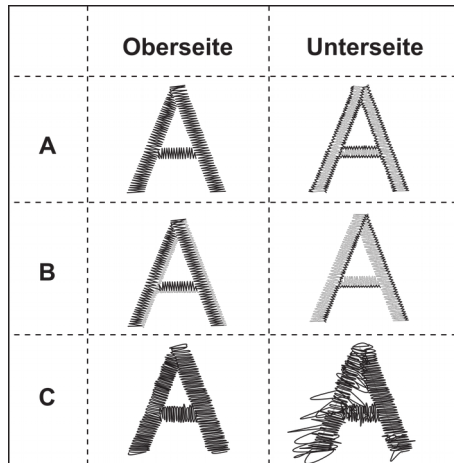

A. Korrekte Fadenspannung Der Oberfaden erscheint leicht auf der Unterseite des Stoffes.

B. Oberfaden zu fest Unterfaden erscheint auf der Oberseite des Stoffes. Verringern Sie die Oberfadenspannung in der Nähmaschine um einen Punkt. Dh. Von 0,5 auf 0,4.

C. Oberfaden zu locker Oberfaden ist lose oder bildet Schlaufen. Erhöhen Sie die Oberfadenspannung.

Hinweis: Wenn der Oberfaden zu locker ist, dann bilden sich große Schlaufen.

Wenn der Ober- und der Unterfaden nicht korrekt eingefädelt sind, dann können Sie keine korrekte Fadenspannung einstellen. Siehe Betriebsanleitung der Nähmaschine. Achtung: 95 % aller Fadenspannungsprobleme entstehen durch falsches Einfädeln. Bedenken Sie, dass nur das W6 Garn mit 1000m in 415 Farben, die geeignete W6 Sticknadel und eine W6 Kunststoffspule zu einem optimalen Stickbild führen.

EG-Konformitätserklärung

EG-Konformitätserklärung

gemäß Niederspannungsrichtlinie 2014/35/EU

Hersteller W6 Wertarbeit Projektierungs- und Handelsgesellschaft mbH
Bredenbecker Straße 13
D-30974 Wenningsen

Maschinen-Typ

Seriennummern

Bereich von bis

Baujahr

Funktionsbeschreibung Die Nähmaschine ist ausschließlich für den häuslichen Gebrauch bestimmt und für den gewerblichen Einsatz nicht geeignet.

Hiermit erklären wir, dass diese Maschine aufgrund ihrer Konzipierung und Bauart in der von uns in Verkehr gebrachten Ausführung den grundlegenden Sicherheits- und Gesundheitsanforderungen der nachfolgend aufgeführten EG-Richtlinien entspricht:

2014/35/EU

Niederspannungsrichtlinie

2014/130/EU

Elektromagnetische Verträglichkeit

Diese Maschine entspricht den nachfolgend aufgeführten Normen:

DIN EN ISO 12100:2010 Sicherheit von Maschinen - Allgemeine Gestaltungsleitsätze - Risikobeurteilung und Risikominderung

Dokumentations-
bevollmächtigter Geschäftsführer der
W6 Wertarbeit Projektierungs- und Handelsgesellschaft mbH
Bredenbecker Straße 13
D-30974 Wenningsen

Wenningsen, den

Dipl.-Kfm. Peter Vogt, Geschäftsführer